

responsables de los distintos departamentos de este Ayuntamiento, a los efectos oportunos.

Lo manda y lo firma la Sra. Alcaldesa en la Villa de San Bartolomé de Tirajana, a cuatro de marzo de dos mil veinte.

Ante mí, el SECRETARIO GENERAL, José Marcelino López Peraza.

LA ALCALDESA-PRESIDENTA, María Concepción Narváez Vega.

38.800

ILUSTRE AYUNTAMIENTO DE SANTA BRÍGIDA

ANUNCIO

1.584

El Pleno de esta Corporación en sesión extraordinaria celebrada el día 10 de marzo de 2020, aprobó inicialmente el Presupuesto General de este Ayuntamiento, plantilla y plan estratégico de subvenciones para el ejercicio 2020, el cual queda expuesto al público a efectos de reclamaciones, tal y como dispone los artículos 112 de la Ley 7/1985 y 169 del R.D. Leg. 2/2004, de 5 de marzo, durante el plazo de QUINCE DÍAS, contados a partir del siguiente al de su inserción de este anuncio en el Boletín Oficial de la Provincia.

Están legitimados para interponer reclamaciones los interesados a que se refiere el artículo 170 del R.D. Leg. 2/2004 y por los motivos que, en el mismo artículo, se enumeran.

Lo que se hace público para su general conocimiento, en la Villa de Santa Brígida, a doce de marzo de dos mil veinte.

EL ALCALDE-PRESIDENTE, Miguel Jesús Jorge Blanco.

44.054

ILUSTRE AYUNTAMIENTO DE TEGUISE

ANUNCIO

1.585

Anuncio de 9 de marzo de 2020, relativo a la aprobación de las Bases para la convocatoria de plazas

de funcionarios de carrera Policía Local en la plantilla del Ayuntamiento de Tegui se.

Don Oswaldo Betancort García, Alcalde Presidente del Ilre. Ayuntamiento de Tegui se,

HACE SABER:

Analizado el informe propuesta de registro interior número 1133/2020, de 6 de marzo del Servicio de Recursos Humanos, sobre Bases que han de regir en el proceso de selección de 6 plazas, pertenecientes al empleo de Policía Local vacantes en la plantilla de personal funcionario de la Policía local del Ayuntamiento de Tegui se.

Visto el Expediente Administrativo relativo a la convocatoria del procedimiento de selección, mediante el sistema de oposición libre, pertenecientes a la Escala de Administración Especial, Subescala de Servicios Especiales, clase Policía Local, Grupo C, Subgrupo C1.

Consta en el Expediente Administrativo la publicación de la Oferta de Empleo Público, y en la plantilla de personal funcionario se encuentran vacantes y dotadas presupuestariamente 6 plazas de Agente de Policía Local.

Y considerando lo anteriormente expuesto y al amparo de las atribuciones que me confiere la vigente legislación, por el presente vengo en RESOLVER:

BASES QUE RIGEN LA CONVOCATORIA PARA LA COBERTURA DE SEIS PLAZAS PERTENECIENTES AL EMPLEO DE POLICÍA LOCAL, SUBGRUPO C1, VACANTES EN LA PLANTILLA DE FUNCIONARIOS DEL AYUNTAMIENTO DE TEGUISE, POR EL TURNO DE ACCESO LIBRE SISTEMA DE OPOSICIÓN.

Primera. Objeto y normativa.

Las presentes Bases tienen por objeto la regulación de la convocatoria para la selección mediante el sistema de oposición libre de seis plazas del empleo Policía Local, subgrupo C1, vacantes en la plantilla de funcionarios de este Ayuntamiento de Tegui se.

Las plazas convocadas están incluidas en las Ofertas Públicas de Empleo correspondiente a los ejercicios de los años 2017 y 2019, y constan en el expediente electrónico su publicación: Boletín Oficial de la

Provincia de Las Palmas número 152, de fecha de 20 de diciembre de 2017 y número 147 de fecha 6 de diciembre de 2019 respectivamente; cuyas características son:

Grupo: C; Subgrupo: C1; Escala: Administración Especial; Subescala: Servicios Especiales; Clase: Policía Local; Denominación: Policía Local; Número de vacantes: 6.

No podrá declararse superado en el presente proceso selectivo un número de aspirantes superior al de las plazas convocadas.

Las presentes bases vinculan a la Administración, a los tribunales de selección y órganos similares que tienen que valorar las pruebas selectivas y a todo aquel que tome parte en ellas.

La convocatoria y estas bases se publicarán íntegramente en el Boletín Oficial de la Provincia y en el Boletín Oficial de la Comunidad Autónoma. Asimismo se publicará un extracto de la misma en el Boletín Oficial del Estado, siendo esta última publicación la que se tome como referencia para el cómputo de plazas.

Legislación aplicable.

El proceso selectivo se regirá por la legislación específica de aplicación que a continuación se indica:

- Real Decreto Legislativo 5/2015, de 30 de octubre, por el que se aprueba el Texto Refundido de la Ley del Estatuto Básico del Empleado Público (en adelante TREBEP).

- Ley 6/1997, de 4 de julio, de Coordinación de Policías Locales de Canarias.

- Ley 9/2007, de 13 de abril, del Sistema Canario de Seguridad y Emergencias y de Modificación de la Ley 6/1997, de 4 de julio.

- Ley 2/1987, de 30 de marzo, de la Función Pública Canaria.

- Ley Orgánica 2/1986, de 13 de marzo, de Fuerzas y Cuerpos de Seguridad.

- Ley 9/2012, de 27 de diciembre, de modificación de diversos aspectos del estatuto profesional de los Cuerpos de Policías de las Administraciones Públicas Canarias.

- Decreto 75/2003, de 12 de mayo, por el que se establecen las normas marco y otras normas de coordinación de Policías Locales de Canarias.

- Decreto 178/2006, de 5 de diciembre, por el que se establecen las condiciones básicas de acceso, promoción y movilidad de los Cuerpos de Policías Locales de Canarias.

- Orden de 24 de marzo 2008, por el que se desarrolla el Decreto 178/2006, de 5 de diciembre (en adelante, Orden 24 de marzo de 2008).

- Real Decreto 1055/2015, de 20 de noviembre, por el que se modifica el Reglamento General de Conductores, aprobado por el Real Decreto 818/2009, de 8 de mayo.

- Ley 39/2015, de 1 de octubre, de Procedimiento Administrativo Común de las Administraciones Públicas.

- Ley 40/2015, de 1 de octubre, de Régimen Jurídico del Sector Público.

- Ley 7/2015, de 1 de abril, de los municipios de Canarias.

- Ley Orgánica 1/2018, de 5 de noviembre, de reforma del Estatuto de Autonomía de Canarias.

- Ley 30/1984, de 2 de agosto, de medidas para la reforma de la Función Pública.

- Ley 7/1985, de 2 de abril, reguladora de las Bases del Régimen Local.

- Real Decreto Legislativo 781/1986, de 18 de abril, por el que se aprueba el Texto Refundido de las disposiciones legales vigentes en materia de Régimen Local.

- R.D. 896/1991, de 7 de junio, por el que se establecen las reglas básicas y los programas mínimos a que debe ajustarse el procedimiento de selección de funcionarios de Administración Local.

- R.D. 364/1995, de 10 de marzo, por el que se aprueba el Reglamento General de Ingreso del personal al servicio de la Administración General del Estado y de Provisión de puestos de trabajo y promoción profesional de los funcionarios civiles de la Administración General del Estado.

- Orden PCI/154/2019, de 19 de febrero, por la que se publica el Acuerdo del Consejo de Ministros de 30 de noviembre de 2018, por el que se aprueban instrucciones para actualizar las convocatorias de pruebas selectivas de personal funcionario, estatutario y laboral, civil y militar, en orden a eliminar ciertas causas médicas de exclusión en el acceso al empleo público. (BOE 44 el 20 de febrero de 2019).

Segunda. Requisitos de los aspirantes

Para ser admitido a la realización de las pruebas selectivas los aspirantes deberán reunir los siguientes requisitos a la fecha de finalización del plazo de presentación de solicitudes:

- a) Tener la nacionalidad española.
- b) Ser mayor de edad y no exceder de la edad establecida para el pase a la situación de segunda actividad con destino antes de que finalice el plazo de presentación de instancias. Las bases no podrán contener pruebas distintas en función de la edad de los aspirantes.
- c) Estar en posesión del título de Bachiller, Formación Profesional de Segundo Grado o equivalente, expedidos por el organismo competente con arreglo a la vigente legislación. En caso de invocarse título equivalente a los indicados habrá de acompañar a la instancia certificación expedida por la autoridad académica competente que acredite tal equivalencia.
- d) No estar inhabilitado por sentencia firme para el ejercicio de la función pública, ni haber sido separado del servicio de ninguna Administración pública mediante expediente disciplinario, así como carecer de antecedentes penales por la comisión de delitos dolosos o tenerlos cancelados. Será aplicable, sin embargo, el beneficio de la rehabilitación en los términos y condiciones establecidos legalmente.
- e) Cumplir las condiciones exigidas para ejercer las funciones de Policía Local que le puedan ser encomendadas, de acuerdo con lo que determine la Ley 6/1997, de 4 de julio, de Coordinación de Policías Locales de Canarias, las disposiciones que la desarrollan, así como en la Ley Orgánica 2/1986, de 13 de marzo, de Fueros y Cuerpos de Seguridad y demás normativa aplicable.
- f) Carecer de antecedentes penales, de conformidad artículo 21.2,d) de la Ley 6/1997, de Coordinación de Policías Locales de Canarias, en adelante LCPLC.

g) Aportar Certificado médico oficial en el que se haga constar que el aspirante reúne las condiciones físicas necesarias para realizar las pruebas físicas previstas en estas bases, de conformidad con lo establecido en el artículo 6.3, del Decreto 178/2006, de 5 de diciembre, que se expedirá dentro de los QUINCE (15) DÍAS anteriores a la realización de la primera prueba, sin perjuicio del reconocimiento médico previsto en las bases.

h) Declaración del opositor en el que conste que autoriza a este Ayuntamiento a someterle a la realización de las pruebas físicas establecidas en la presente convocatoria, sin responsabilidad alguna para la entidad local, así como a las pruebas y comprobaciones médicas determinadas también en la presente convocatoria o cuantas otras estimen oportuno el Tribunal Calificador (anexo VII).

i) Tener una estatura mínima de 1.52 metros las mujeres y 1.65 metros los hombres, conformidad con el Decreto 2/2020, de 31 de enero, que modifica el Decreto 178/2006, de 5 de diciembre, por el que se establecen las condiciones básicas de acceso, promoción y movilidad de los miembros de los Cuerpos de la Policía Local de Canarias.

j) Estar en posesión del permiso de conducción de la clase B y el permiso de la clase A2, o estar en condiciones de obtenerlo antes de la toma de posesión como funcionario en prácticas, y prestar declaración jurada de utilizar los vehículos policiales que correspondan con dichos permisos.

k) Compromiso de llevar armas y, en su caso, utilizarlas, que se tomará mediante declaración jurada o promesa (Anexo VII).

l) Índice de masa corporal: No podrá ser superior al 28, según la fórmula peso en kilogramos dividido por talla en metros elevado al cuadrado. Este requisito será acreditado mediante la aportación de certificado médico.

m) Haber abonado, en su caso, las tasas correspondientes a los derechos de examen (siendo este un motivo de exclusión y no subsanable).

Todos los requisitos enumerados anteriormente deberán cumplirse el último día del plazo de presentación de instancias y mantenerse hasta el momento de la toma de posesión como funcionario de carrera de las plazas convocadas.

Tercera. Solicitudes.

1. Quienes deseen participar en las pruebas selectivas deberán hacerlo constar en el modelo de solicitud que figura como Anexo VI, que será facilitado en el Registro General del Ayuntamiento de Teguiise (calle Santo Domingo, número 1 - 35530 Teguiise), así como en la forma establecida en el artículo 16 de la Ley 39/2015, de 1 de octubre, a través de la sede electrónica en la página web <https://sede.teguiise.es/> aportando toda la documentación que se requiere.

2. La instancia de participación en el proceso selectivo deberá ir acompañada, necesariamente, de la siguiente documentación:

a) Fotocopia simple del Documento Nacional de Identidad, que deberá estar vigente en el momento de finalización del plazo de presentación de instancias.

b) Documento acreditativo de haber ingresado los derechos de examen.

c) Declaración Jurada (Anexo VII), donde ha de constar el compromiso del aspirante de prestar juramento o promesa de acatar la Constitución Española, y respetar y observar el Estatuto de autonomía, como norma institucional básica de Canarias y el resto del ordenamiento jurídico vigente; el compromiso formal de desempeñar todas las tareas propias de la plaza que se pretende ocupar, con la obligación de la conducción de los vehículos del servicio y compromiso de llevar armas; y autorización para la realización de las pruebas físicas, psicotécnicas y médicas, así como para la obtención de los antecedentes penales.

d) Declaración responsable (Anexo VIII).

e) Certificado médico, tal y como se recoge en estas bases, (este se presentará el día de la realización de la prueba física, expedido dentro de los QUINCE (15) DÍAS anteriores a la prueba), extendido en impreso oficial y firmado por médico colegiado, en el que se haga constar expresamente lo siguiente:

“El/la aspirante reúne las condiciones físicas y sanitarias necesarias y suficientes para la realización de las pruebas físicas del presente proceso selectivo, así como el índice de corpulencia y la estatura, según lo establecido en la base segunda de esta convocatoria”.

Las solicitudes se dirigirán al Sr. Alcalde-Presidente del Ayuntamiento de Teguiise, debiendo indicar en la

misma que reúnen todas y cada una de las condiciones exigidas, referidas siempre a la fecha de expiración del plazo de presentación.

El plazo de presentación de solicitudes será de VEINTE DÍAS HÁBILES, contados a partir de la publicación del anuncio de la presente convocatoria en el Boletín Oficial del Estado, debiendo publicarse previamente la misma, así como sus bases íntegramente, en el Boletín Oficial de la Provincia de Las Palmas, y en el Boletín Oficial de Canarias.

Lugares de presentación: La presentación de solicitudes podrá hacerse en el Registro General del Ayuntamiento de Teguiise (calle Santo Domingo, número 1 - Teguiise). Asimismo, de conformidad con lo dispuesto en el artículo 16.4 de la Ley 39/2015, de 1 de octubre, del Procedimiento Administrativo Común de las Administraciones Públicas, las solicitudes también podrán presentarse en los siguientes lugares:

- Registros de cualquier órgano administrativo que pertenezca a la Administración General del Estado.

- Registros de cualquier órgano administrativo que pertenezca a la Administración de las Comunidades Autónomas.

- En las Oficinas de Correos, en cuyo caso la solicitud se presentará en sobre abierto, con objeto de que en la misma se haga constar el nombre de la oficina y la fecha, lugar y hora de presentación, de conformidad con el artículo 31 del R.D. 1829/1999, de 3 de diciembre.

- En las representaciones diplomáticas u oficinas consulares de España en el extranjero.

Tasas por examen

La tasa por los derechos de examen se establece en 20,00 (veinte) euros de conformidad con el artículo 4 de la Ordenanza Fiscal número 46 Reguladora de la Tasa por Derechos de Examen (BOP número 84 de 30 de junio de 2010) y su pago se efectuará dentro del plazo de presentación de solicitudes mediante ingreso o transferencia en la siguiente cuenta bancaria y se acompañará inexcusablemente a la solicitud: Bankia ES94 2038 72 4828 6400000433. En el ingreso tiene que constar: Nombre y apellidos del opositor, Importe, y El texto: “Derecho de examen 6 plazas Policía Local”

Asimismo, de conformidad con lo previsto en el artículo 38 de la Ley de Régimen Jurídico de las Administraciones Públicas y del Procedimiento Administrativo Común, el importe de la tasa por derechos de examen podrá hacerse efectivo mediante giro postal o telegráfico o mediante transferencia. El giro postal o telegráfico deberá ir dirigido a la siguiente dirección: "Ayuntamiento de Teguiise, calle Santo Domingo, número 1, Teguiise, 35530, Las Palmas". En todo caso, deberá figurar como remitente del giro el propio opositor, quien acompañará a la solicitud justificante del mismo.

En ningún caso la presentación y pago en las oficinas a que se hace referencia supondrá la sustitución del trámite de presentación, en tiempo y forma, de la solicitud. La tasa por derechos de examen deberá abonarse dentro del plazo referido para la presentación de solicitudes. La falta de pago en dicho plazo determinará la exclusión del aspirante a las pruebas selectivas. El pago de la tasa no bastará en ningún caso para ser admitido, debiéndose presentar necesariamente la instancia de participación en las pruebas selectivas.

De conformidad con lo establecido en el artículo 12 de la Ley 8/1989, de 13 de abril, de Tasas y Precios Públicos, procederá la devolución de la tasa por derechos de examen cuando el aspirante sea excluido por causas no imputables al mismo. No procederá la devolución de la tasa por los derechos de examen cuando el aspirante sea excluido del proceso selectivo por causa imputable al mismo tales como no cumplir los requisitos o no aportar los documentos exigidos en la convocatoria, o cuando siendo admitido no participe en el proceso selectivo por causas ajenas a esta Administración.

La no presentación de la solicitud en tiempo y forma supondrá la exclusión del aspirante. Los errores de hecho, materiales o aritméticos, que pudieran advertirse en la solicitud podrán subsanarse en cualquier momento de oficio o a petición del interesado.

Los aspirantes quedan vinculados a los datos que hayan hecho constar en su solicitud, pudiendo demandar su modificación, mediante escrito motivado, dentro del plazo establecido para la presentación de solicitudes.

Cuarta. Admisión de aspirantes.

Expirado el plazo de presentación de instancias, el Alcalde-Presidente dictará resolución, declarando aprobada la lista provisional de aspirantes admitidos y excluidos en el Boletín Oficial de la Provincia,

Tablón de Edictos de la Corporación y en la página web municipal <https://sede.teguise.es/publico/tablon> y se publicará la relación de excluidos y causa de exclusión, con especificación del lugar en que se encuentran expuestas al público las listas certificadas completas de aspirantes admitidos y excluidos.

Los aspirantes excluidos u omitidos en dichas relaciones dispondrán de un plazo de DIEZ DÍAS HÁBILES contados a partir del siguiente al de la publicación de la resolución en el B.O.P. Las Palmas, conforme a lo dispuesto por el artículo 68 de la Ley 39/2015, de 1 de octubre, del Procedimiento Administrativo Común de las Administraciones Públicas, para subsanar los defectos que hayan motivado su exclusión u omisión de las relaciones de admitidos y excluidos. Si en dicho plazo no se subsanan los defectos serán definitivamente excluidos de la realización de las pruebas.

En todo caso, al objeto de evitar errores y, en el supuesto de producirse, posibilitar su subsanación en tiempo y forma, los aspirantes comprobarán no sólo que no figuran recogidos en la relación de excluidos, sino además que sus nombres y datos personales se recogen correctamente en la pertinente relación de admitidos.

Los errores de hecho que pudieran advertirse en dichas listas podrán subsanarse en cualquier momento, de oficio o a petición del interesado.

La lista provisional de aspirantes admitidos y excluidos se considerará automáticamente elevada a definitiva si no se presentaran reclamaciones. Si hubiera reclamaciones, serán estimadas o desestimadas, mediante resolución del órgano competente, que será publicada en el Boletín Oficial de la Provincia Las Palmas y en el Tablón de Edictos de la Corporación, en la página web municipal <https://sede.teguise.es/publico/tablon> y contendrá el lugar, la fecha y hora del comienzo del tallado y en su caso del primer ejercicio de la Oposición, así como la designación de Funcionarios que compondrán el Tribunal. Los anuncios posteriores que deban realizarse se harán en el tablón de anuncios del Ayuntamiento y en la página web <https://sede.teguise.es/publico/tablon>

En el supuesto de que por circunstancias excepcionales, se hubiese de modificar el lugar, la fecha o la hora de celebración del tallado y en su caso del primer ejercicio, se hará público a través del Boletín Oficial de la Provincia Las Palmas.

Si algún aspirante no hubiera figurado en la lista de excluidos y tampoco constase en la de admitidos, el Tribunal lo admitirá provisionalmente a la realización de los ejercicios, siempre que acredite documentalmente, ante éste, la presentación de la solicitud mediante copia de la misma registrada en el plazo legalmente establecido y justificante del abono de los derechos de examen.

A dicho fin, el Tribunal se constituirá en sesión especial una hora antes de comenzar el primer ejercicio, en el lugar donde hubiere de celebrarse éste, resolviendo provisionalmente, sin más trámite, las peticiones que mediante comparecencia, puedan presentarse por los aspirantes que se encuentren en las circunstancias mencionadas.

El acta correspondiente a esta sesión se remitirá en el más breve plazo posible al órgano competente, quien resolverá definitivamente sobre la admisión o exclusión, comunicándolo al Tribunal para su conocimiento y efectos, notificándose a los interesados.

Contra la resolución por la que se haga pública la relación definitiva de aspirantes admitidos y excluidos, podrá interponerse potestativamente Recurso de Reposición, en el plazo de UN MES, a contar del día siguiente a su publicación en el Boletín Oficial de la Provincia, ante el mismo órgano que la dictó, o bien interponer directamente Recurso Contencioso-Administrativo, en el plazo de DOS MESES a partir del día siguiente de dicha publicación, ante los Juzgados de lo Contencioso-Administrativo.

En cualquier momento del proceso selectivo, si el Tribunal tuviese conocimiento de que alguno de los aspirantes no cumple con uno o varios de los requisitos exigidos en la convocatoria correspondiente, o de certificación acreditada resultara que su solicitud adolece de errores o falsedades que imposibiliten el acceso al empleo de la categoría a la que opten en los términos establecidos en la convocatoria en cuestión, en estos supuestos y previa audiencia al interesado, el Tribunal deberá proponer su exclusión al órgano convocante, comunicándole asimismo las inexactitudes o falsedades formuladas por el aspirante en la solicitud de admisión en las pruebas a los efectos procedentes.

Quinta. Tribunal Calificador.

El Tribunal tendrá la siguiente composición:

Presidente: Funcionario/a con titulación igual o superior a la exigida.

Secretario: Funcionario/a con titulación igual o superior a la exigida que será elegido de entre los vocales.

Vocales:

1º Vocal: Un funcionario de carrera propuesto por la Dirección General con competencias en materia de Función Pública.

2º Vocal: Un funcionario de carrera propuesto por la Consejería competente en materia de Coordinación de Policías Locales.

3º Vocal: Un funcionario de carrera propuesto por la Dirección General de Seguridad y Emergencias del Gobierno de Canarias.

4º Vocal: Un funcionario/a de carrera, con titulación igual o superior a la exigida en las Bases.

5º Vocal: Un funcionario/a de carrera, con titulación igual o superior a la exigida en las Bases.

Todos ellos actuarán a título individual y no por representación de ninguna administración.

Para cada uno de los titulares se dignará un suplente, para sustitución en caso de ausencia o imposibilidad de asistencia a las sesiones.

En la composición del Tribunal se velará por el principio de imparcialidad y profesionalidad de sus miembros y se tenderá a la paridad entre mujer y hombre, debiendo poseer éstos un nivel de titulación o especialización igual o superior al exigido para el ingreso en la plaza convocada y adecuada al área de conocimiento necesaria para poder evaluar a los aspirantes, de conformidad con lo dispuesto en el artículo 60 del EBEP; en el artículo 11 del R.D. 364/1995; y en el artículo 4 e) del R.D. 896/19; además del Decreto 178/2006, de 5 de diciembre, por el que se establecen las condiciones básicas de acceso, promoción y movilidad de los miembros de los Cuerpos de la Policía Local de Canarias. Los miembros deberán poseer titulación igual o superior a la exigida para el acceso a las plazas convocadas y ser del área de conocimiento necesaria para poder enjuiciarlos y no estará formado mayoritariamente por miembros del Cuerpo objeto de las pruebas.

El personal de elección o de designación política, los empleados interinos y el personal eventual no podrá formar parte de los órganos de selección. La

pertenencia al Tribunal Calificador lo será siempre a título individual, no pudiendo ostentarse en representación o por cuenta de nadie, con independencia del organismo que le designe. Los miembros del tribunal son personalmente responsables del estricto cumplimiento de las bases de la convocatoria y de la sujeción a los plazos establecidos para la realización y valoración de las pruebas y para la publicación de sus resultados.

La designación de los miembros del Tribunal se hará mediante resolución del órgano competente, e incluirá la de los respectivos suplentes, que deberán estar en posesión de los mismos requisitos que los titulares. Dicha designación se hará pública en el Boletín Oficial de la Provincia, así como en la web municipal.

La designación de Secretario del Tribunal podrá recaer en uno de sus vocales, en cuyo caso actuará con voz y voto. En caso contrario, actuará con voz y sin voto.

Los Tribunales de selección no podrán constituirse ni actuar sin la asistencia de la mitad más uno de sus miembros titulares o suplentes, indistintamente, siendo siempre necesaria la presencia del Presidente y del Secretario, o en su caso, de quienes les sustituyan. En caso de ausencia, tanto del Presidente Titular como del suplente, el primero designará de entre los Vocales con derecho a voto un sustituto que lo suplirá. En el supuesto en que el Presidente Titular no designe a nadie, su sustitución se hará por el Vocal de mayor edad con derecho a voto.

De todas las reuniones que celebre se levantará la correspondiente Acta. Las incidencias que surjan a lo largo del proceso selectivo se resolverán mediante acuerdo adoptado por mayoría simple de los asistentes. Los miembros del Tribunal actuarán conforme al principio de independencia y discrecionalidad técnica.

Podrán incorporarse para asesorar al Tribunal otros especialistas en la materia con voz y sin voto, de ésta u otras Administraciones Públicas o del sector privado, que se limitarán al ejercicio de sus especialidades técnicas, siendo acordada su designación por el órgano convocante a propuesta del Tribunal. La designación de asesores deberá ser publicada en el Boletín Oficial de la Provincia, así como en la web municipal, por si concurriera alguna de las causas de abstención o recusación establecidas en los artículos 23 y 24 de la Ley 40/2015, de Régimen Jurídico del Sector Público.

Asimismo, podrá disponer la incorporación al

mismo de otros funcionarios o empleados públicos municipales, así como técnicos cualificados para colaborar durante los procesos de selección, siempre bajo la dirección del Tribunal, cuando el procedimiento selectivo, por razón del número de aspirantes presentados a las pruebas o por otras circunstancias lo aconsejaren. Este personal colaborador se incorporará al Tribunal como parte integrante del mismo y realizará tareas de auxilio a aquél, tales como llamamiento de aspirantes, entrega y recogida de documentos y otras análogas, actuando, en consecuencia, sin voz ni voto.

Los miembros de los tribunales deberán abstenerse de intervenir comunicándolo a la Alcaldía cuando concurren en ellos algunas de las circunstancias previstas en el artículo 23.2 de la Ley 40/2015, de 1 de octubre, de Régimen Jurídico de las Administraciones Públicas o en el artículo 13.2 del R.D. 364/1995, de 10 de marzo o si hubieran realizado tareas de preparación de aspirantes a pruebas selectivas de acceso a la Función Pública en los cinco años anteriores a la publicación de la convocatoria. Asimismo los aspirantes podrán recusar en cualquier momento, a los miembros de los Tribunales, cuando concurren las circunstancias previstas anteriormente.

Previa convocatoria de su Presidente, el Tribunal Calificador celebrará su sesión de constitución antes de la realización del primer ejercicio del procedimiento selectivo y en dicha sesión acordará todas las decisiones que correspondan en orden al correcto desarrollo de las pruebas selectivas.

Los Tribunales adoptarán las medidas oportunas para garantizar que los ejercicios escritos, cuando la lectura de los mismos no sea pública y la efectúe el propio Tribunal, sean corregidos sin que se conozca la identidad de los aspirantes. El Tribunal podrá excluir a aquellos opositores en cuyas hojas de examen figuren nombres, rasgos, marcas o signos que permitan conocer la identidad de los mismos. Corresponderá al Tribunal la consideración, verificación y apreciación de las incidencias que pudieran surgir en el desarrollo de los ejercicios, adoptando al respecto las decisiones motivadas que estimen pertinentes.

El Tribunal resolverá, por mayoría de votos de sus miembros presentes, todas las dudas y propuestas que surjan para la aplicación de las normas contenidas en estas Bases, y estará facultado para resolver las cuestiones que puedan suscitarse durante la realización de las pruebas, así como adoptar las medidas necesarias

para garantizar el debido orden en las mismas. En caso de empate se repetirá la votación, y si persiste el empate, éste lo dirimirá el Presidente con su voto.

El procedimiento de actuación del Tribunal se ajustará en todo momento a lo dispuesto en la Ley 39/2015, de 1 de octubre, del Procedimiento Administrativo Común de las Administraciones Públicas y demás disposiciones vigentes. Las resoluciones de los Tribunales vinculan a la Administración, sin perjuicio de que ésta, en su caso, pueda proceder a su revisión conforme a lo previsto por el artículo 106 y siguientes de la Ley 39/2015, de 1 de octubre, del Procedimiento Administrativo Común de las Administraciones Públicas.

Contra las resoluciones y los actos de trámite, si estos últimos deciden directa o indirectamente el fondo del asunto, determinan la imposibilidad de continuar el procedimiento, producen indefensión o perjuicio irreparable a derechos e intereses legítimos, podrán interponerse por los interesados los recursos de alzada y potestativo de reposición ante la autoridad que haya nombrado a su Presidente, que cabrá fundar en cualquiera de los motivos de nulidad o anulabilidad previstos en los artículos 47 y 48 de la Ley 39/2015, de 1 de octubre, del Procedimiento Administrativo Común de las Administraciones Públicas.

El Tribunal, de acuerdo con el artículo 6 de la Constitución Española, velará por el estricto cumplimiento del principio de igualdad de oportunidades de ambos sexos.

Los miembros de los Tribunales serán retribuidos por el concepto de asistencia a los mismos, de acuerdo con lo dispuesto en el Real Decreto 462/2002, de 24 de mayo, sobre indemnizaciones por razón del servicio. En los mismos términos serán retribuidos los asesores del Tribunal. A estos efectos el Tribunal se encuadra en la categoría segunda.

El técnico instructor del expediente de la convocatoria dará apoyo al Tribunal para el impulso de su actividad y para la tramitación de la documentación generada, percibiendo igual indemnización que la que corresponde a un vocal.

Las actuaciones de los Tribunales hasta la resolución de los procesos selectivos, se publicarán únicamente en el Tablón de Edictos y en la página web municipal: <https://sede.teguise.es/publico/tablon>

Los acuerdos del Tribunal sólo podrán ser impugnados por los interesados en los supuestos y en la forma establecida en la Ley de Régimen Jurídico de las Administraciones Públicas y del Procedimiento Administrativo Común.

El Tribunal continuará constituido hasta tanto se resuelvan las reclamaciones planteadas o las dudas que pueda suscitar el procedimiento selectivo.

Las resoluciones el Tribunal Calificador vinculan a la Administración, aunque ésta, en su caso, pueda proceder a su revisión conforme a lo previsto en los artículos 102 y siguientes de la Ley de Régimen Jurídico de las Administraciones Públicas y del Procedimiento Administrativo Común.

Sexta. Desarrollo del proceso selectivo.

La selección tendrá lugar por el sistema de oposición libre.

El lugar, fecha y hora en que dará comienzo el primer ejercicio de la oposición será anunciado, al menos, con QUINCE (15) DÍAS HÁBILES de antelación mediante la publicación en el Boletín Oficial de la Provincia Las Palmas y en el Tablón de Edictos de la Corporación y, en la página web <https://sede.teguise.es/publico/tablon>

Una vez comenzadas las pruebas selectivas no será obligatoria la publicación de los sucesivos anuncios de la celebración de las respectivas pruebas en el Boletín Oficial de la Provincia. Estos anuncios deberán hacerse públicos por el Tribunal en el Tablón de Edictos de la Corporación y en la página web <https://sede.teguise.es/publico/tablon>, con al menos 12 horas de antelación si se trata del mismo ejercicio, o de 24 si se trata de otro nuevo. Igualmente se harán públicos en la página web del Ayuntamiento.

Los aspirantes serán convocados para cada ejercicio en llamamiento único, quedando decaídos de su derecho los opositores que no comparezcan a realizarlo, salvo los casos de fuerza mayor debidamente justificados y libremente apreciados por el Tribunal. La no presentación de un aspirante a cualquiera de los ejercicios obligatorios en el momento de ser llamados, determinará automáticamente el decaimiento de su derecho en el mismo ejercicio y posteriores, quedando excluido del procedimiento selectivo.

El orden de actuación de los aspirantes se iniciará alfabéticamente, dando comienzo por la persona opositora cuyo primer apellido comience por la letra que determine el sorteo anual realizado por la Secretaría de Estado para la Administración Pública, a que se refiere el artículo 17 del Real Decreto 364/1995 de 10 de marzo, o normativa vigente en cada momento. En el supuesto de que no exista ningún aspirante cuyo primer apellido comience por la letra resultante del sorteo, el orden de actuación se iniciará por aquellos cuyo primer apellido comience por la letra siguiente en el abecedario, y así sucesivamente.

El Tribunal podrá requerir, en cualquier momento del proceso selectivo, la acreditación de la identidad de los aspirantes, a cuyo fin deberán estar provistos de Documento Nacional de Identidad o pasaporte. Asimismo, si tuviera conocimiento de que alguno de los aspirantes no cumple cualquiera de los requisitos exigidos en la convocatoria, previa audiencia al interesado, deberá proponer su exclusión a la autoridad convocante.

Desde la total conclusión de una prueba hasta el comienzo de la siguiente, deberá transcurrir un plazo mínimo de SETENTA Y DOS HORAS y máximo de CUARENTA Y CINCO DÍAS NATURALES. No obstante el Tribunal se reserva la facultad de celebrar en una misma sesión las diferentes pruebas si se diesen las condiciones para ello y siempre que no se produzca indefensión a los aspirantes.

Dentro de la prueba física se podrán celebrar, en una misma sesión, dos o más ejercicios, si las circunstancias de horarios y climatológicas lo permiten, respetando los descansos mínimos que los asesores deportivos consideren indispensables y necesarios.

Concluido cada uno de los ejercicios de la fase de oposición, el Tribunal hará pública, en el lugar o lugares de su celebración, así como en el Tablón de Anuncios de la Corporación y en la página web <https://sede.teguise.es/publico/tablon>, la relación de aspirantes que hayan alcanzado el mínimo establecido para superarlo, con indicación de la puntuación obtenida. Los aspirantes dispondrán de un plazo de CINCO DÍAS HÁBILES, a partir del siguiente al de la publicación de dicha relación, para efectuar las alegaciones pertinentes.

Séptima. Sistema Selectivo.

La selección se llevará a cabo mediante el sistema de oposición libre y el proceso selectivo constará de las siguientes fases:

1. Oposición.
2. Curso Selectivo.
3. Periodo de Prácticas.

La fase de oposición constará de las siguientes pruebas y se desarrollarán con el orden siguiente:

1. Aptitud física
2. Psicotécnica
3. Conocimientos
4. Idiomas
5. Reconocimiento médico

Tallado de los aspirantes. Con anterioridad al inicio de las pruebas físicas (primer ejercicio de la oposición), por el Tribunal Calificador se realizará el tallado de todos y cada uno de los aspirantes, comprobándose el índice de corpulencia, no pudiendo ser superior a 28, quedando eliminados quienes lo superen.

A dichos efectos, se marcará en una pared vertical las medidas mínimas establecidas por las presentes bases para cada sexo. Los aspirantes, totalmente descalzos y sin nada en la cabeza, irán tallándose por el orden que al efecto se haya establecido, según el sorteo regulado por la base anterior, quedando eliminados los aspirantes que no alcancen la estatura mínima prevista o superen el índice de masa corporal establecidos en estas bases.

1. APTITUD FÍSICA.

Esta prueba, cuya ejecución será pública, consistirá en la realización de los ejercicios físicos descritos en el anexo I, donde se determinan las marcas mínimas a superar en cada uno de ellos. La calificación de cada ejercicio se realizará según la relación establecida en dicho anexo, teniendo en cuenta que la no superación de alguna de las pruebas supondrá la declaración de NO APTO y, por tanto, la eliminación de los aspirantes.

La calificación final de los aspirantes será de APTO o NO APTO. Sólo en caso de empate en la clasificación final de los opositores se tendrán en cuenta las puntuaciones obtenidas en las diferentes pruebas físicas superadas.

El Tribunal podrá exigir la realización del pertinente control de sustancias nocivas para la salud o estupefacientes, antes del inicio de las pruebas, durante el desarrollo de las mismas o al final.

Para la realización de la prueba los aspirantes deberán presentarse provistos de atuendo deportivo, incluido gorro y zapatillas para la piscina y entregar al Tribunal un Certificado Médico Oficial, expedido dentro de los QUINCE (15) DÍAS anteriores a la prueba, en el que se haga constar que el aspirante reúne las condiciones físicas precisas para realizar las referidas pruebas deportivas. La no presentación de dicho documento supondrá la exclusión del aspirante del proceso selectivo. En dicho certificado ha de constar textualmente:

“El aspirante reúne las condiciones físicas y sanitarias necesarias y suficientes para ejercer satisfactoriamente su cometido como Policía Local así como para la realización de las pruebas en que consiste el primer ejercicio de la fase de oposición. Asimismo, cumple con el índice de corpulencia y la estatura requeridos en la base segunda de esta convocatoria”.

Dentro de la prueba física se podrán celebrar, en una misma sesión, dos o más ejercicios, si las circunstancias de horarios y climatológicas lo permiten, respetando los descansos mínimos que el Tribunal considere necesarios.

2. PSICOTÉCNICA.

Este ejercicio está encaminado a comprobar que las aptitudes, actitudes y rasgos de personalidad de los aspirantes son los más adecuados para la función policial a desempeñar

La valoración y el desarrollo de este Ejercicio se realizará tal y como consta en el Anexo II.

3. CONOCIMIENTOS.

Para la realización de la prueba los aspirantes deberán presentarse provistos bolígrafo azul o negro.

Estas incluirán dos pruebas: test y supuesto práctico.

a) Prueba teórica: test.

1. Test. Consistirá en la contestación a un cuestionario de 50 preguntas concretas en un tiempo de 50 minutos extraídas del temario que figura en el anexo III. Las preguntas constarán de tres alternativas de respuesta donde sólo una de ellas será correcta. Para la corrección de la prueba se aplicará la fórmula: $P = (A - E/3) / \text{número total preguntas} \times 10$. El ejercicio será eliminatorio. La calificación será de cero a diez (0 a 10) puntos, debiendo alcanzar al menos un cinco para superar esta prueba.

“P = puntuación, resultado del ejercicio.”

“A = aciertos”

“E = errores”

b) Desarrollo

Consistirá en el desarrollo de un tema de la parte general y dos temas de la parte específica, elegidos mediante sorteo público. El tiempo para el desarrollo de los temas será de 3 horas.

Se valorará, además del conocimiento de la materia concreta, la claridad y el orden en la exposición de ideas; la presentación, caligrafía y ortografía. La calificación será de cero a diez (0 a 10) puntos, debiendo alcanzar al menos un cinco. La calificación final resultará de la obtención de la media de la puntuación obtenida en los tres temas elegidos y aprobados.

Para obtener la puntuación final del ejercicio tipo test y el de desarrollo se calculará la media entre ambos ejercicios debiendo obtener una puntuación superior a cinco en cada una de ellas para superarla.

c) Supuesto práctico.

Consistirá en dos casos prácticos que versarán sobre alguno de los contenidos de los temas que figuran en el Anexo III, Parte Específica. El tiempo de desarrollo para esta prueba será de dos (2) horas.

El caso práctico será presentado y defendido ante el Tribunal por espacio de al menos una hora en cuyo tiempo se le podrán realizar al aspirante cuantas preguntas consideren oportunas.

La puntuación será de cero a diez puntos, siendo

eliminados aquellos aspirantes que no obtengan una calificación mínima de 5 puntos, en cada uno de supuestos prácticos, siendo la calificación la nota media de ambos.

En la prueba se valorará la aplicación de los conocimientos teóricos al caso, la claridad de ideas y la exposición y defensa del caso; además se valorará la presentación, caligrafía y ortografía.

La calificación global de la prueba de conocimientos vendrá determinada por la suma de las puntuaciones obtenidas en las pruebas teóricas y prácticas, siendo necesario un mínimo de 10 puntos para superarla.

Durante el desarrollo de los ejercicios no se permitirá el uso de teléfonos móviles.

4. PRUEBA DE IDIOMAS.

De carácter voluntario y se desarrollará conforme se establece en el Anexo IV. Esta prueba será realizada por un licenciado, con experiencia en la docencia en el idioma elegido por el aspirante en la instancia de solicitud de participación en el proceso selectivo. El Asesor será solicitado a la Escuela Oficial de Idiomas; Instituto Educación Secundaria (IES) o Colegio Oficial correspondiente y su designación deberá ser publicada en el Boletín Oficial de la Provincia por si concurriera alguna de las causas de abstención o recusación.

Consistirá en una prueba de conocimientos de uno de los idiomas inglés, francés o alemán. El aspirante indicará en su solicitud el idioma (uno solo) por el que opta para la realización del presente ejercicio. De no especificar ninguno se entenderá que no se va a presentar a este Ejercicio.

Este ejercicio se valorará de cero a dos puntos, no determinando la eliminación del opositor, sirviendo no obstante la calificación obtenida para el cómputo de la calificación global determinante del orden en que figurarán los aspirantes en la propuesta de nombramiento como funcionario de carrera.

5. PRUEBAS MÉDICAS.

Pasarán a la presente prueba todos los aspirantes que hayan superado las pruebas de la fase de oposición.

De carácter obligatorio y eliminatorio, consistirá en un reconocimiento médico exhaustivo realizado por

médicos colegiados, en el que se determinará la existencia o inexistencia de alguna causa de exclusión de los/as aspirantes por enfermedad o defecto físico que impida o dificulte el normal desarrollo de las funciones policiales, conforme al catálogo de exclusiones aprobado por la Orden de 24 de marzo de 2008, por la que se desarrolla el Decreto 178/2006, de 5 de diciembre, que establece las condiciones básicas de acceso, promoción y movilidad de los miembros de los Cuerpos de la Policía Local de Canarias (BOC número 61, de 26/03/2008). Teniendo en cuenta lo establecido en la Orden PCI/154/2019, de 19 de febrero, por el que se publica el Acuerdo del Consejo de Ministros de 30 de noviembre de 2018, por el que se aprueba instrucciones para actualizar las convocatorias de pruebas selectivas de personal funcionario, estatutario y laboral, civil y militar, en orden a eliminar ciertas causas médicas de exclusión en el acceso al empleo público (BOE número 44, de 20 de febrero), los cuales serán de aplicación cuando no compaginen con lo establecido en el mencionado anexo VI de la Orden de 24 de marzo de 2008.

De acuerdo con la Orden de 24 de marzo, en su artículo 3, apartado 3.6, el reconocimiento médico se aplicará el cuadro médico y las exclusiones descritas en el anexo VI de dicha Orden, y su realización será obligatoria para todos los aspirantes. Por lo que este reconocimiento médico, al ser como prueba perteneciente a la fase de oposición, se realizará a todos y cada uno de los aspirantes, que hayan superado las pruebas de esta fase del proceso selectivo.

Dicho reconocimiento será realizado por un Tribunal Médico compuesto por especialistas en la materia, y su composición se publicará en el Boletín Oficial de la Provincia Las Palmas, por si concurriera alguna de las causas de recusación o abstención legalmente establecidas.

El Tribunal Médico que realice los reconocimientos médicos se atenderá a los parámetros especificados en el Anexo VI de la Orden de 24 de marzo de 2008, por la que se desarrolla el Decreto 178/2006, de 5 de diciembre, que establece las condiciones básicas de acceso, promoción y movilidad de los miembros de los Cuerpos de la Policía Local de Canarias.

Esta prueba se calificará como APTO/A o NO APTO/A, siendo eliminados del proceso selectivo aquello/as aspirantes calificados como no apto/as.

Octava. Calificación global de la fase de oposición.

La puntuación final de la fase de oposición será la suma de las puntuaciones obtenidas por los aspirantes en las diferentes pruebas establecidas en la presente convocatoria.

La citada puntuación total es la que determina el orden de prelación de los aspirantes que, en su caso, tienen que superar los cursos específicos establecidos legalmente.

Relación de aprobados. Una vez finalizada la calificación de los aspirantes, el Tribunal publicará la relación de aprobados en la fase de oposición, por orden de puntuación, en el Tablón de Anuncios y en la página web de la Corporación, con expresión del número total de plazas objeto de la convocatoria.

En caso de empate se tendrá la siguiente prelación:

1º) Mayor puntuación obtenida en el ejercicio tipo test.

2º) Mayor puntuación obtenida en el caso práctico.

En caso de persistir el empate, se irá aplicando sucesivamente la mayor puntuación obtenida en los ejercicios de las pruebas de aptitud física por el siguiente orden: 1º) Mejor tiempo obtenido en el ejercicio de resistencia aeróbica (test de Cooper); de persistir el empate, mayor distancia obtenida en el salto de longitud; de persistir el empate, mejor tiempo obtenido en el ejercicio de natación.

Si aún persistiera el empate se acudiría a la calificación obtenida en el apartado 1 de la prueba psicotécnica, tal como se indica en el Anexo II.

El número de aspirantes aprobados en la fase de oposición y/o de concurso no podrá exceder del número de plazas convocadas.

Novena. Fase de curso selectivo.

Una vez finalizada la fase de la oposición, los aspirantes que la hayan superado, de acuerdo con la mayor calificación obtenida y en cantidad igual a las plazas convocadas de conformidad con lo establecido en las presentes bases, serán propuestos por el Tribunal Calificador para ser nombrados funcionarios en prácticas y habrán de superar, obligatoriamente, un curso selectivo de formación organizado por el órgano

competente de la Comunidad Autónoma Canaria, a quien corresponde su calificación que será de Apto o No Apto, quedando definitivamente eliminados del proceso selectivo aquellos aspirantes que obtengan las puntuación de no aptos.

Los aspirantes que hayan superado la fase de oposición del proceso selectivo tomarán posesión como "Policía en prácticas" del Cuerpo de la Policía Local del Ilustre Ayuntamiento de Teguiise, Escala Básica, Empleo de Policía (Grupo C, Subgrupo C1), mediante resolución del órgano competente, a propuesta del Tribunal Calificador, y pasarán previa justificación de las condiciones de capacidad y requisitos exigidos en la convocatoria, al curso selectivo impartido por el órgano competente de la Comunidad Autónoma de Canarias.

Los aspirantes que no superen el curso selectivo perderán todos los derechos a ser nombrados funcionarios de carrera.

Quedarán exentos de realizar los cursos selectivos aquellos aspirantes que presenten documento, expedido por el órgano competente de la Comunidad Autónoma de Canarias, en el que se acredite que el aspirante ha superado con anterioridad un curso de contenido idéntico al que se vaya a realizar dentro del proceso selectivo. En este supuesto, los aspirantes estarán a la espera de que el Tribunal de selección les convoque para la realización de la siguiente fase.

Cuando concurren causas de fuerza mayor, debidamente justificadas y apreciadas por la Administración, que impidan a los aspirantes realizar el curso selectivo, podrán realizarlo, de no persistir tales circunstancias, en la siguiente convocatoria.

Los aspirantes, con independencia de su vinculación administrativa con el Ayuntamiento, estarán sometidos al régimen interno que se tenga establecido para su alumnado en los citados cursos selectivos.

Los cursos selectivos tendrán el contenido y duración que oportunamente se especifiquen en el Programa formativo oficial anual aprobado por el órgano competente de la Comunidad Autónoma de Canarias, previo informe de la Comisión de Coordinación de Policías Locales de Canarias.

Finalizado este periodo de formación, se hará pública en el tablón de anuncios de la Corporación y en la página web la relación de los funcionarios en

prácticas que lo hayan superado, así como de los que estuvieron exentos de su realización.

Décima. Fase de prácticas.

Una vez superado por los aspirantes el curso selectivo y previo al nombramiento como funcionarios de carrera, éstos deberán superar un periodo de prácticas, incluido en el proceso selectivo, de al menos 1.200 horas de servicio efectivo en este Ayuntamiento, del cual se descontarán los periodos de incapacidad transitoria, el curso selectivo y cualquier otra circunstancia que imposibilitara la prestación del servicio activo. El cómputo de dichas horas comenzará a partir de la fecha de comienzo de las prácticas que será una vez superado el curso selectivo o en su caso que se haya declarado exento del mismo.

A tal fin, se designará una comisión para evaluar las prácticas, que en todo caso estará formada por funcionarios de carrera, miembros del Cuerpo de la Policía Local de este Ayuntamiento, nombrados por el Sr. Alcalde.

El Tribunal de selección, en base a la propuesta formulada por la comisión de evaluación de las prácticas, calificará a los aspirantes como aptos o no aptos. Los aspirantes que obtengan la calificación de no apto quedan excluidos del proceso selectivo correspondiente.

Los aspirantes que no superen el período de prácticas, perderán todos los derechos a ser nombrados como funcionarios de carrera, mediante resolución motivada de la autoridad que haya efectuado la convocatoria y a propuesta del Tribunal.

Si por causa de exclusión en ese momento quedaran plazas sin cubrir, el Tribunal queda facultado para proponer a los siguientes aspirantes que hayan superado el proceso selectivo en número necesario para cubrir todas las plazas.

Durante el periodo de prácticas, el funcionario percibirá las retribuciones establecidas en el Decreto 130/1990, de 29 de junio, sobre retribuciones de los funcionarios en prácticas de la Comunidad Autónoma de Canarias, así como las establecidas por R.D. 456/1986, de 10 de febrero, modificado por R.D. 213/2003, de 21 de febrero, por el que se fija las retribuciones de los funcionarios en prácticas de la Administración del Estado.

Undécima. Lista de aprobados, presentación de documentos y toma de posesión.

Finalizada la calificación, el Tribunal hará pública en el Tablón de Edictos la relación definitiva de aspirantes, por orden de puntuación, en la que constarán las calificaciones otorgadas en cada prueba y el resultado final de los aspirantes que hayan superado el último ejercicio.

El orden de colocación de los aspirantes en la lista de calificación definitiva del procedimiento de selección, se establecerá de mayor a menor puntuación.

La relación definitiva de aprobados será elevada por el Tribunal a la Alcaldía-Presidencia, con los aspirantes propuestos para su nombramiento.

En todo caso, el Tribunal no podrá declarar como aprobados ni proponer a un número mayor de aspirantes que el de plazas a ocupar, no suponiendo bajo ningún concepto que las puntuaciones obtenidas, sean las que fueren, otorguen ningún derecho a los aspirantes, salvo a los propuestos por el Tribunal. A estos efectos los aspirantes a proponer por el Tribunal, serán los que obtengan la máxima puntuación, en orden decreciente, hasta alcanzar un número igual al de plazas a cubrir. Estos aspirantes son los que, exclusivamente, superarán y aprobarán el proceso selectivo de la convocatoria.

Cualquier propuesta de aprobados que contravenga lo establecido será nula de pleno derecho.

Con el fin de asegurar la cobertura de todas las plazas convocadas, aparte de los aspirantes propuestos, el Tribunal podrá proponer relación complementaria de los aspirantes que sigan a los propuestos, para su posible nombramiento, cuando se produzcan renunciaciones de los aspirantes seleccionados, antes del plazo fijado para la toma de posesión, o cuando celebrado no llegase a iniciar la prestación del servicio por causas a él imputables.

Cuando alguno o algunos de los aspirantes aprobados, antes de ser nombrados como funcionarios en prácticas, renunciaren a continuar el proceso de selección, o sean excluidos del mismo por carecer de alguno de los requisitos exigidos, por no presentar la documentación, o por falsedad de ésta, y sin perjuicio de la responsabilidad que, en su caso, pudieran haber incurrido, se anularán las actuaciones respecto de éstos y el Tribunal podrá

proponer la inclusión en la lista de admitidos del mismo número que el de excluidos por las anteriores causas conforme al orden de puntuación obtenido. Los aspirantes así admitidos serán nombrados funcionarios en prácticas y se incorporarán a la realización del curso selectivo en las condiciones que se establezcan.

En el plazo de VEINTE (20) DÍAS HÁBILES, a contar desde la publicación de la relación de aprobados a que se refiere el punto anterior, los aspirantes propuestos para ser nombrados funcionarios en prácticas deberán presentar en el Registro General del Ayuntamiento los documentos que a continuación se relacionan, que no hayan presentado con anterioridad, y todos aquellos necesarios para acreditar estar en posesión de los requisitos señalados en las bases, las fotocopias de documentos deberán presentarse acompañadas de originales para su compulsión o en fotocopias compulsadas por las Entidades emisoras de la documentación de que se trate (en caso de documentos oficiales) o en testimonio notarial:

1. Copia auténtica o fotocopia compulsada del Documento Nacional de Identidad o pasaporte, en vigor.
2. Copia auténtica o fotocopia compulsada del título exigido en las bases específicas, o justificante de haber abonado los derechos para su expedición. En el caso de titulaciones obtenidas en el extranjero se deberá aportar la credencial que acredite su homologación.
3. Copia auténtica o fotocopia compulsada de los permisos de conducción A2 y B.
4. Declaración responsable de no haber sido separado mediante expediente disciplinario del servicio de ninguna Administración Pública, ni hallarse inhabilitado para el ejercicio de funciones públicas.
5. Certificación de carecer de antecedentes penales
6. Declaración de no estar incurso en incompatibilidad y compromiso de no desempeñar ninguna otra actividad pública o privada ajena a esta Administración, salvo las legalmente permitidas en el régimen de incompatibilidades.
7. Copia auténtica o fotocopia compulsada del documento acreditativo del número de afiliación a la seguridad social.
8. Número de cuenta corriente en el que se desee se le ingresen las retribuciones.

Quienes dentro del plazo fijado, y salvo casos de fuerza mayor, no presentasen la documentación, o del examen de la misma se dedujera que carecen de alguno de los requisitos señalados en estas Bases no podrán ser nombrados y quedarán anuladas sus actuaciones sin perjuicio de la responsabilidad en que hubieran incurrido por falsedad en la solicitud inicial. En estos casos, o cuando renuncie el candidato, el puesto se adjudicará al primer candidato que figure en la relación complementaria a que se ha hecho referencia anteriormente.

Transcurrido el plazo de presentación de documentos, la Alcaldía-Presidentencia, adoptará la resolución correspondiente. Los aspirantes nombrados deberán tomar posesión en el plazo máximo de un mes, contado a partir de la fecha de la notificación de la resolución de nombramiento como funcionario en prácticas.

Duodécima. Nombramiento como funcionario de carrera.

Una vez superado el curso de selección impartido por el Centro Directivo competente en materia de seguridad de la Consejería de Administraciones Públicas, Justicia y Seguridad; y superado el correspondiente período de prácticas, los aspirantes serán nombrados funcionarios de carrera. La eficacia de dicho nombramiento se producirá, con carácter simultáneo, para todos los aspirantes que superaron el procedimiento de selección. Los nombramientos deberán publicarse en el Boletín Oficial de la Provincia Las Palmas y Boletín Oficial de Canarias.

La toma de posesión de los aspirantes nombrados funcionarios de carrera deberá efectuarse en el plazo de UN MES, contado desde la fecha de publicación de su nombramiento en el Boletín Oficial de la Provincia.

El aspirante que no materialice su toma de posesión en el plazo señalado sin causa justificada, decaerá en todo derecho que pudiera haber adquirido.

Décimo tercera. Incompatibilidades.

Los aspirantes que resulten seleccionados y nombrados para ocupar las plazas quedarán sometidos desde el momento de su toma de posesión al régimen de incompatibilidades vigente.

En las diligencias de toma de posesión será necesario hacer constar la manifestación de los interesados de no venir desempeñando ningún puesto o actividad en el sector público delimitado por el artículo 1 de la Ley 53/1984, de 26 de diciembre, de Incompatibilidades del Personal al Servicio de las Administraciones Públicas, indicando asimismo que no realizan actividad privada incompatible o sujeta a reconocimiento de compatibilidad.

Los/as aspirantes que superen el procedimiento selectivo a que se refiere las presentes Bases desempeñarán las funciones propias de las plazas a que accedan y quedarán sometidos al régimen de incompatibilidades, lo que supondrá la prohibición de ejercer cualquier otra actividad en el sector público o privado sin el previo reconocimiento de compatibilidad, salvo las legalmente excluidas en dicho régimen.

Décimo cuarta. Efectos de la falta de toma de posesión.

Quienes, sin causa justificada, no tomarán posesión dentro del plazo señalado no adquirirán la condición de funcionarios, perdiendo todos los derechos derivados de las pruebas selectivas y del subsiguiente nombramiento conferido.

Décimo quinta. Normas finales.

En lo no previsto en estas Bases se estará a lo dispuesto en la Ley 6/1997, de Coordinación de Policías Locales de Canarias; Decreto 178/2006, de 5 de diciembre, por el que se establecen las condiciones básicas de acceso, promoción y movilidad de los miembros de los Cuerpos de la Policía Local de Canarias; Orden de 24 de marzo de 2008, por la que se desarrolla el D. 178/2006; Texto Refundido de la Ley del Estatuto Básico del Empleado Público, aprobado por RD Legislativo 5/2015, de 23 de octubre; Ley 7/1985, de 2 de abril, reguladora de las Bases del Régimen Local; Texto refundido de las disposiciones legales vigentes en materia de Régimen Local, aprobado por RD Legislativo 781/1986, de 18 de abril, R.D. 896/1991, de 7 de junio, por el que se establecen las reglas básicas y los programas mínimos a que debe ajustarse el procedimiento de selección de funcionarios de Administración Local; Ley 2/1987, de 30 de marzo de la Función Pública Canaria; R.D. 364/1995, de 10 de marzo, por el que se aprueba el Reglamento General de Ingreso del personal al servicio de la Administración General del Estado y de Provisión de puestos de trabajo y promoción profesional de los funcionarios civiles de la Administración General del Estado; Ley 39/2015, de 1 de octubre, de Procedimiento Administrativo Común de las Administraciones Públicas).

Las presentes bases y su convocatoria podrán ser impugnadas de conformidad con lo establecido en los artículos 112 y siguientes de la Ley 39/2015, de 1 de octubre, del Procedimiento Administrativo Común de las Administraciones Públicas. Contra las presentes bases podrá interponerse Recurso Potestativo de Reposición ante el órgano que aprobó las bases en el plazo de UN MES, contado a partir de su última publicación en el Boletín Oficial de la Provincia o en el de la Comunidad Canaria, según cual sea posterior en el tiempo, o bien interponer Recurso Contencioso Administrativo en el plazo de DOS MESES, contados igualmente al día siguiente al de su última publicación, ante el Juzgado de lo Contencioso Administrativo correspondiente, todo ello de conformidad con los artículos 109.c), 116 y 117 de la Ley 29/1998, de 13 de julio, Reguladora de la Jurisdicción Contencioso Administrativa. En el caso de interposición del Recurso de Reposición, se deberá esperar a que éste se resuelva y notifique, o bien a que pueda ser entendido como desestimado en virtud de silencio. No obstante lo anterior, los interesados podrán presentar cualquier otro recurso que estimen procedente en defensa de sus derechos e intereses. El Tribunal queda facultado para resolver las dudas que se presenten y tomar los acuerdos necesarios para el buen orden de las presentes pruebas selectivas, en lo no previsto en estas bases.

En Teguiise, a 10 de marzo de 2020.

ANEXO I. PRUEBAS FÍSICAS

Durante la realización de las pruebas, el Ayuntamiento dispondrá, en el lugar donde se celebren, de los servicios de personal especializado en primeros auxilios y del equipamiento básico necesario para una primera intervención.

1. El orden de realización de las pruebas físicas será el que se determina a continuación. El tiempo de recuperación de los aspirantes entre la realización de cada una de las pruebas será fijada por el Tribunal. En cualquier caso, se deberá tener en cuenta que una vez el admitido a las pruebas tome parte en el primer ejercicio físico junto con los convocados para ese día deberá efectuar sucesivamente a medida que los va superando con el orden y regularidad que se determine, la totalidad de los ejercicios y si por cualquier circunstancia no continuara realizando alguno de ellos será calificado de “no apto”.

2. Los aspirantes deberán superar con el resultado de “Apto” la totalidad de las pruebas presentadas. El resultado de “No Apto” en cualquiera de ellas significará la exclusión del aspirante en dicho proceso de selección.

3. Se realizarán las siguientes pruebas físicas:

3.1.1. Salto Horizontal.

Objetivo: Medir la fuerza explosiva de la musculatura extensora del tren inferior.

Desarrollo: El aspirante se situará detrás de una línea sin pisarla con los pies a la misma altura y ligeramente separados. Desde esta posición se realizará un salto hacia delante lo más lejos posible a base de un movimiento explosivo de extensión de caderas, rodillas, y tobillos, ayudándose con un lanzamiento de brazos en la misma dirección. Se cae sobre la planta de los pies permitiéndose apoyar cualquier parte del cuerpo con posterioridad.

Valoración: Se anota en metros y centímetros la distancia alcanzada obviándose los milímetros, redondeando siempre hacia el número entero inferior, teniéndose en cuenta que se mide perpendicularmente desde la huella más cercana de la línea de salida hasta la línea de batida o su prolongación, siendo el mínimo el que refleja la tabla de baremos, considerándose no aptos aquellos que no alcancen las distancias mínimas o incumplan algunos de los requisitos de realización de la prueba.

Observaciones y Penalizaciones: Se permitirá dos (2) intentos. En caso de superar la prueba en el primer intento, se dará como apta la misma, no pudiéndose hacer uso del segundo para mejorar la marca conseguida. No se permitirá utilizar zapatillas con clavos metálicos para esta prueba. Estará permitido el balanceo de pies, de talón a metatarso sin perder el contacto con el suelo antes de la realización del salto, siendo invalidada la prueba en los siguientes casos:

- Pisar la línea de salida, incluyendo la puntera del calzado en el momento de despegue.
- Tomar impulso con un solo pie
- Tomar impulso con una carrera previa.
- Abandonar el foso de salto retrocediendo hacia la parte donde saltó.
- Durante la caída, toca el suelo fuera del foso más cerca de la línea de batida que la marca más próxima hecha en la arena.
- No superar el mínimo establecido.

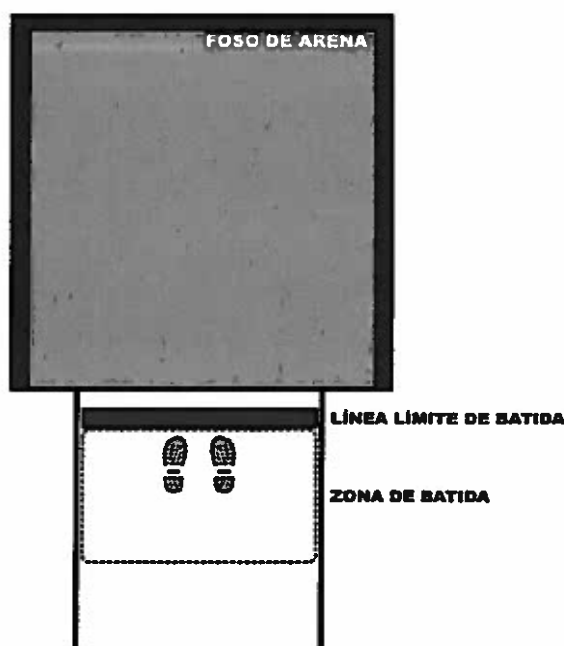

Material: Foso de arena de salto de longitud, cinta métrica y allanador para la arena.

Marcas y puntuaciones:

HOMBRES		MUJERES	
Puntuación	Distancia en metros	Puntuación	Distancia en metros
10	2.45 o más	10	2.24 o más
9	2.39 a 2.44	9	2.19 a 2.24
8	2.33 a 2.38	8	2.13 a 2.18
7	2.27 a 2.32	7	2.07 a 2.12
6	2.21 a 2.26	6	2.01 a 2.06
Apto	2.20	Apto	2.00

3.1.2 Flexiones de Brazos (hombres) / Flexión brazos mantenida (mujeres).

Objetivo: Medir la fuerza resistencia relativa de la musculatura flexora del tren superior.

(Para los Hombres) El aspirante se colocará en suspensión completa agarrado a una barra fija paralela al suelo con las palmas de las manos al frente, es decir en supinación, y con total extensión de brazos. La separación de las manos será ligeramente superior a la anchura de los hombros. Desde esta posición de partida, el sujeto realizará el mayor número de flexiones de brazos, asomando la barbilla por encima de la barra y extendiendo completamente los codos al volver a la posición inicial.

(Para las Mujeres) La aspirante se colocará en la siguiente posición, intentando mantenerla el mayor tiempo posible; los brazos flexionados con presa de manos con palmas hacia atrás. Las piernas completamente extendidas y sin tocar el suelo. La barbilla por encima de la barra y sin tener contacto con ella.

Valoración:

(Para Hombres) Se anotará el número de flexiones completas realizadas en un solo intento, considerándose no aptos aquellos que no alcancen las marcas mínimas.

(Para Mujeres) Se anotará el tiempo, en segundos, que ha sido capaz de mantenerse en la posición descrita también en un solo intento, considerándose no aptas aquellas que no alcancen las marcas mínimas.

Observaciones y Penalizaciones:

(Para Hombres) No se contará como repetición las siguientes actuaciones.

- Realizar un balanceo del cuerpo para ayudar la flexión que supere 0,5 metros.
- Ayudarse con las piernas durante la flexión.
- No sobrepasar la barbilla completamente por encima de la barra.
- No extender completamente los codos al volver a la posición inicial.
- Realizar una hiper-extensión de la musculatura extensora del cuello a fin de lograr asomar la barbilla por encima de la barra sin haber logrado una flexión total del codo.

(Para Mujeres) El tiempo empezará a contar una vez la aspirante se encuentre en la posición reglamentaria, con la barbilla por encima de la barra y el cuerpo en suspensión; el cronómetro se parará cuando la aspirante baje la barbilla del nivel de la barra o se apoye con ella sobre dicha barra. No se permitirá que el cuerpo se balancee, ni mover las manos de la posición inicial de agarre.

Material: Barra fija situada a una altura entre 2,15 y 2,50 metros, paralela y bien fijada al suelo. Taburete o similar por si alguien lo necesitase para colgarse de la barra. Cronómetro. No se permite para la realización de esta prueba el uso de guantes protectores, esponjas, o algún elemento similar, salvo protección de heridas abiertas.

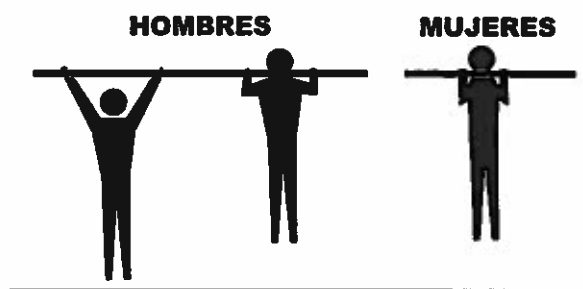

HOMBRES		MUJERES	
Puntuación	Resultado	Puntuación	Resultado
10	17 o más	10	83" a 94"
9	16	9	71" a 82"
8	12	8	61" a 70"
7	10	7	52" a 60"
6	9	6	45" a 51"
Apto	8	Apto	44"

3.1.3. Resistencia Aeróbica (Test de Cooper).

Objetivo: Medir la resistencia aeróbica del aspirante.

Desarrollo: Consiste en correr durante un período de doce (12) minutos la mayor distancia posible en un espacio plano y con una distancia delimitada (pista de atletismo). Los aspirantes serán organizados en grupos de números no superior a 10 personas. Cada sujeto, a indicación del controlador, se colocará detrás de la línea de salida. La salida tendrá lugar tras la señal "listos, ya" efectuada por el controlador.

Cuando falte un minuto para concluir los doce de que consta la prueba, el coordinador de la misma avisará de tal circunstancia a los participantes mediante un megáfono o sistema de megafonía, o mediante señal acordada previamente. El final de la prueba será indicado por el controlador de la misma de igual manera y, cuando esto ocurra, los participantes deberán permanecer inmóviles en el lugar en que están hasta que se les indique que pueden abandonarlo (sólo podrán caminar o moverse sobre la misma distancia que acabaron, sin aumentarla, desde el interior de la pista hasta la última calle o similar).

Valoración: Se anota la marca conseguida por los aspirantes en metros, valiéndose para ello de marcas o segmentos de medidas establecidos y expuestos previamente (por ejemplo marcando las distintas distancias establecidas como mínimas para cada baremo de edad). Por ello se aconseja realizar la prueba en una pista de atletismo o, en su defecto, una zona que disponga de medidas estandarizadas a partir de las cuales conocer la distancia recorrida. Se considerarán "No Aptos" aquellos que no alcancen las marcas mínimas reflejadas en la tabla de baremos o por edades o incumplan algunos de los requisitos de realización de la prueba.

Observaciones o Penalizaciones: Se permitirá un solo intento. La prueba será invalidada en los siguientes casos:

- Abandonar voluntariamente la pista durante la carrera no permitiéndose el continuar la carrera.
 - Cuando un mismo aspirante realice dos salidas falsas.
 - No superar el mínimo establecido.
 - Empujar, golpear o intervenir negativamente obstruyendo o impidiendo a otro participante su avance normal.
- Si durante la carrera se descalifica a un competidor por alguna de estas razones, el Juez-Arbitro tendrá el poder para disponer que se efectúe de nuevo, con la excepción del participante descalificado, o permitir a los participantes afectados por la acción que provocó la descalificación (con la excepción del descalificado), realizar de nuevo la prueba tras su realización por el resto de aspirantes.

Material: Pista de atletismo o superficie plana similar, cronómetro y cinta métrica o medidor de distancias, y conos u otro material que sirva de referencia para señalar las distancias mínimas a completar (por ejemplo cada 150 metros para señalar los cambios de puntuación que correspondieran).

Marcas y Puntuaciones: Para considerar superada la prueba se tendrá que alcanzar la marca determinada en la siguiente tabla de baremos:

HOMBRES		MUJERES	
Puntuación	Distancia en metros	Puntuación	Distancia en metros
10	2.900 m. o más	10	2.700 m. o más
9	2.800 m. a 2.899 m.	9	2.600 m. a 2.699 m.
8	2.700 m. a 2.799 m.	8	2.500 m. a 2.599 m.
7	2.600 m. a 2.699 m.	7	2.400 m. a 2.499 m.
6	2.500 m. a 2.599 m.	6	2.300 m. a 2.399 m.
Apto	2.499 m.	Apto	2.299 m.



3.1.4. Adaptación al medio acuático (50 m. estilo libre).

Objetivo: Medir la velocidad de desplazamiento en el medio acuático del aspirante.

Desarrollo: El aspirante se colocará a indicación del controlador frente al poyete, a la voz de "listos" se colocarán en posición de salida (piernas flexionadas y tronco flexionado hacia delante) o bien, en el borde interior de la piscina pegado a la pared. La señal de salida se efectuará mediante un toque largo de silbato, tras lo cual los aspirantes se lanzarán al agua y/o comenzarán a nadar. Una vez en el agua realizarán la distancia de 50 metros a estilo libre lo más rápidamente posible sin salirse de su calle. La prueba concluirá cuando el aspirante toque claramente la pared de llegada, no saliendo de la piscina hasta que llegue el último participante de la prueba.

Si el Juez-Árbitro decide que la salida es falsa, hará sonar su silbato repetidamente, contabilizándole una amonestación por "nulo" al aspirante que erró en su salida.

Valoración: Se anota el tiempo que tarde en recorrer la distancia estipulada expresándose en segundos y centésimas, considerándose no aptos aquellos que no alcancen las marcas mínimas reflejadas en la tabla de baremos por edades o incumplan algunos de los requisitos de realización de la prueba.

Observaciones y Penalizaciones: Se permitirán dos intentos, sólo en el caso de no superar las marcas mínimas en el primer intento, realizándose el segundo intento al final del resto de aspirantes. La prueba será invalidada en los siguientes casos:

- Utilizar cualquier elemento auxiliar que considere el tribunal previamente a la realización de la prueba que aumente su velocidad o ayude en el nado.
- Cuando en algún momento del recorrido, el aspirante se apoye para descansar o tomara impulso en algún lugar tales como corcheras o bordes.
- Cuando en algún momento del recorrido, el aspirante toque o descansa con los pies en el fondo.
- Cuando realice un mismo aspirante dos salidas falsas, por lo que acumule dos amonestaciones.
- No finalizar la prueba en la misma calle de salida.
- No supere los mínimos establecidos en la tabla de baremos por edades.

Material: Cronómetro digital y silbato y piscina de 50 metros con sus calles bien delimitadas o, en su defecto, piscina de 25 metros con sus calles delimitadas (con lo que los aspirantes se verían obligados a realizar un viraje).

Marcas y puntuaciones: Para considerar superada la prueba se tendrá que alcanzar las marcas determinadas en la siguiente tabla de baremos:

HOMBRES		MUJERES	
Puntuación	Tiempo en segundos y centésimas	Puntuación	Tiempo en segundos y centésimas
10	37.99 o menos	10	42.99 o menos
9	40.99 a 38.00	9	45.99 a 43.00
8	43.99 a 41.00	8	48.99 a 46.00
7	46.99 a 44.00	7	51.99 a 49.00
6	49.99 a 47.00	6	54.99 a 52.00
Apto	50.00	Apto	55.00

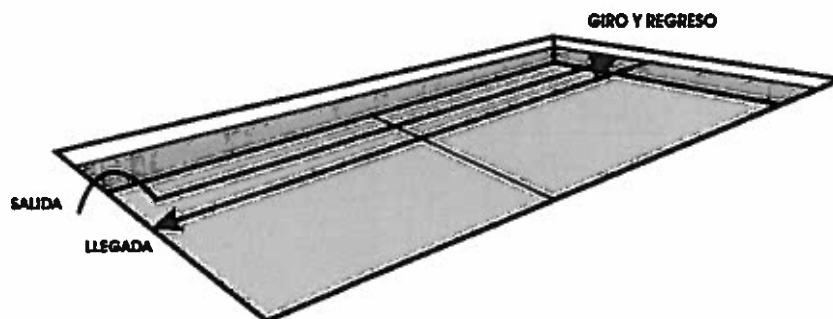

Representación gráfica de la prueba de Adaptación al medio acuático desarrollada en piscina de 25 metros de longitud.

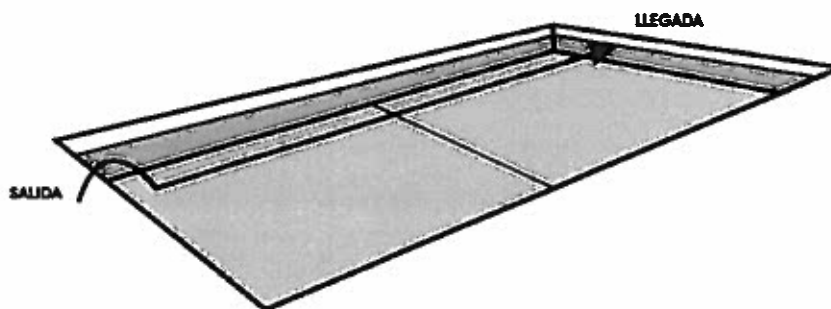

Representación gráfica de la prueba de Adaptación al medio acuático desarrollada en piscina de 50 metros de longitud.

ANEXO II. PRUEBAS PSICOTÉCNICAS

Las pruebas psicológicas y psicotécnicas serán realizadas por un mínimo de tres profesionales de la psicología con probada experiencia en selección de recursos humanos y, al menos uno de ellos, en selección de policías.

Con la realización de estas pruebas se analizará y medirá:

1. Habilidades Cognitivas que reflejen la Habilidad Mental General. Las puntuaciones de los candidatos en las subpruebas de esta dimensión se agregarán en una única puntuación decatipo a partir de un baremo fiable, con media 5 y desviación típica 2, mínimo de 0 y máximo de 10.

2. Variables de personalidad que permitan obtener valores en las tres dimensiones de Estabilidad, Extraversión y Conciencia, o dimensiones homólogas. Además de las dimensiones secundarias de Integridad y Orientación hacia la Seguridad.

La puntuación de los candidatos en este apartado dependerá del ajuste de su perfil de personalidad a los criterios siguientes:

- Estabilidad emocional: Alta-Muy Alta.
- Extraversión: Media-Alta.
- Conciencia: Alta.
- Integridad: Alta-Muy Alta.
- Orientación a la Seguridad: Alta-Muy Alta.

Donde Muy Alta se corresponde con puntuaciones decatipos de 10; Alta se corresponde con decatipos de 8 y 9; Media se corresponde con decatipos de 4 a 7.

En el caso especial de oposiciones a la línea de mando se medirán, además, los factores de independencia y flexibilidad, debiéndose ajustar a los criterios siguientes:

Independencia: Media.

Flexibilidad Media-Alta.

3. Posibles desórdenes de personalidad a partir de pruebas psicométricas suficientemente validadas y con

aplicaciones demostradas para detectar estas anomalías. Los candidatos con alguno de los desórdenes mostrados a continuación, en un grado superior al normal serán declarados NO APTOS

- a) Narcisista
- b) Paranoide
- c) Sadista
- d) Evitadora
- e) Depresiva
- f) Negativista
- g) Masoquista
- h) Esquizotípica
- i) Límite
- j) Esquizoide
- k) Compulsiva.
- l) Histriónica
- m) Antisocial
- n) Dependiente.

4. Los candidatos se declararán APTO o NO APTO en función de su adaptación al perfil general de personalidad y siempre que superen el mínimo en las pruebas de Habilidad Mental General.

5. Una vez valoradas las pruebas anteriores, se realizará una entrevista personal con los aspirantes APTOS con el objeto de contrastar y aclarar cuantas cuestiones hayan surgido o estimen los evaluadores relacionadas con los resultados. El resultado de esta entrevista será de NO APTO cuando se detecten indicios suficientemente probados de falta de adecuación de las medidas psicométricas con la conducta observada del candidato, que indiquen una clara deficiencia en sus competencias para el desempeño del puesto.

6. Los candidatos recomendados con un APTO tendrán una puntuación que reflejará el nivel de aptitud en las habilidades medidas (reflejadas en el apartado 1). Esta puntuación permitirá que los candidatos mejor situados en esta fase obtengan opciones a superar la oposición.

ANEXO III. TEMARIO (MATERIA GENERAL (1-15). MATERIA ESPECÍFICA (16-40))

PARTE GENERAL

Tema 1. La Constitución Española. El Título Preliminar. Los derechos y deberes fundamentales. La dignidad de la persona. La nacionalidad y la mayoría de edad. Derechos y libertades de los extranjeros en España.

Tema 2. El derecho a la vida y a la integridad física y moral. La libertad ideológica y religiosa. Los derechos de libertad personal. Los derechos al honor, a la intimidad y a la propia imagen. El derecho de libre residencia y circulación. Las libertades de expresión e información. El derecho de reunión y manifestación. El derecho de asociación.

Tema 3. Garantías de las libertades y Derechos fundamentales. El Defensor del Pueblo. La suspensión de los derechos y libertades. Estado de sitio, estado de excepción y estado de alarma.

Tema 4. La Corona. Las Cortes Generales: el Congreso de los Diputados y el Senado. Composición y funcionamiento. La circunscripción electoral. Inviolabilidad e inmunidad.

Tema 5. El Gobierno de España. Composición y Funciones. Control jurisdiccional. Audiencia de los ciudadanos. La organización territorial del Estado.

Tema 6. El Poder Judicial. El Ministerio Fiscal: composición y funciones. El Tribunal Constitucional: composición y funciones. El Tribunal Supremo. El Tribunal Superior de Justicia de Canarias: composición y funciones.

Tema 7. El Estatuto de la Comunidad Autónoma de Canarias. La reforma del Estatuto de la Comunidad Autónoma de Canarias. Las Instituciones de la Comunidad Autónoma. El Parlamento: composición y funciones. El Gobierno de Canarias: composición y funciones. Los Cabildos: composición y funciones.

Tema 8. La Administración del Estado. Estructura y funciones. Las Comunidades Autónomas. La Administración autonómica. Distribución competencial entre el Estado y las Comunidades Autónomas. La Administración Local. Colaboración, cooperación y coordinación entre Administraciones.

Tema 9. El acto administrativo. Validez, nulidad y anulabilidad del acto administrativo. Notificación de los actos administrativos y cómputo de los plazos. El procedimiento administrativo y los recursos administrativos.

Tema 10. La jurisdicción contencioso-administrativa. Procedimientos ordinarios y especiales. El proceso contencioso-administrativo. Las partes, actos impugnables. La ejecución de la sentencia.

Tema 11. Las Administraciones Públicas Canarias: Comunidad Autónoma, Cabildos Insulares y Ayuntamientos. La Administración Pública de la Comunidad Autónoma de Canarias: organización y competencias.

Tema 12. Elementos del municipio. Territorio y población. Organización municipal. Competencias municipales. Atribuciones del Alcalde. Atribuciones del Pleno del Ayuntamiento. Junta de Gobierno Local, composición y atribuciones.

Tema 13. El estatuto de los miembros de las Corporaciones locales. Personal al servicio de las Entidades locales. Adquisición y pérdida de la condición de funcionario. Incompatibilidades. Régimen estatutario.

Tema 14. Las Ordenanzas municipales. Reglamentos y Bandos. Procedimiento de elaboración y aprobación. Régimen sancionador. Clasificación de las infracciones. Sanciones. Licencias o autorizaciones municipales: tipos y actividades sujetas.

Tema 15. Los Municipios Canarios. Sesiones de los órganos municipales. Adopción de acuerdos. Información y participación ciudadana.

PARTE ESPECÍFICA

PARTE ESPECÍFICA BÁSICA. RÉGIMEN JURÍDICO DE LA POLICÍA: Cuerpos y Fuerzas de Seguridad

Tema 1. Normativa sobre los Cuerpos y fuerzas de seguridad. Disposiciones generales. Principios básicos de actuación. Disposiciones estatutarias comunes. Los Cuerpos y fuerzas de seguridad del Estado. Las funciones. Escalas. Sistema de acceso. Los derechos de representación colectiva. El Régimen disciplinario.

Tema 2. Sistema Canario de Seguridad y Emergencias: Sistema Canario de Seguridad. Las policías de las Comunidades Autónomas: previsión estatutaria.

Funciones. Régimen estatuario. La coordinación y la colaboración entre las fuerzas y cuerpos de seguridad del estado y los cuerpos de policía de las Comunidades Autónomas. Órganos de coordinación.

Tema 3. Las Policías Locales de Canarias: estructura y organización. Derechos y deberes de sus miembros. Acceso, promoción y movilidad. Régimen disciplinario: faltas y sanciones. Procedimiento sancionador. Coordinación de las Policías Locales de Canarias. Modificación de la Ley 6/1997, de 4 de julio, de Coordinación de las Policías Locales de Canarias. Dirección General de Seguridad y Emergencias.

Tema 4. Normativa sobre protección de la seguridad ciudadana. Actividades de la Policía Local en materia de protección de la seguridad ciudadana. Regulación de la utilización de videocámaras por las Fuerzas y Cuerpos de Seguridad en lugares públicos y su normativa de desarrollo.

Tema 5. La policía judicial. Integrantes de la policía judicial y funciones. El atestado policial: contenido y partes. Conocimiento de la Autoridad judicial o del Ministerio Fiscal: plazos y sanciones por incumplimiento.

Tema 6. El sistema de protección civil. Normativa básica de Protección Civil y sus normas de desarrollo. El Sistema Canario de Emergencias: principios básicos. Conceptos y contenidos básicos de los planes de emergencia.

Tema 7. Las relaciones entre policía y sociedad. Policía comunitaria o de proximidad. Sistemas de patrullaje. Recogida y tratamiento de datos. Creación y gestión de archivos. Protección de datos de carácter personal.

Tema 8. Deontología policial: ética y actividad policial. Policía y sistema de valores en democracia. Resoluciones y recomendaciones de la Asamblea parlamentaria del Consejo de Europa, y de la Asamblea General de las Naciones Unidas sobre deontología policial.

DERECHO PENAL Y PROCESAL

Tema 9. Los delitos y sus penas. Circunstancias modificativas de la responsabilidad criminal: Atenuantes, agravantes y eximentes. Delitos contra la vida y la integridad física: homicidio y lesiones. Delitos contra la libertad. Delitos contra la libertad e indemnidad sexuales. La omisión del deber de socorro.

Tema 10. Los delitos contra el patrimonio y contra

el orden socioeconómico. Delitos contra el patrimonio: de los hurtos (artículos 234 al 236); de los robos (artículos 237 al 242); del robo y hurto de uso de vehículos (artículo 244); de la usurpación. (artículos 245 al 247); de las defraudaciones: de las estafas (artículos 248 al 251) y de la apropiación indebida (artículos 252 al 254).

Tema 11. Delitos relativos a la ordenación del territorio y protección del medio ambiente. Delitos contra la seguridad colectiva: de los incendios, delitos contra la salud pública y contra la seguridad del tráfico (especial atención a la modificación operada por la L.O. 2/2019, de 1 de marzo, en materia de imprudencia en la conducción de vehículos a motor o ciclomotor y sanción del abandono del lugar del accidente). Las falsedades. Delitos contra la administración pública. Delitos contra la Administración de justicia. Delitos contra el orden público.

Tema 12. La violencia de género. Ley Orgánica 1/2004, de 28 de diciembre, de Medidas de Protección Integral contra la violencia de Género. Derechos de las Mujeres víctimas de violencia de género. Tutela institucional; Tutela Penal; Medidas Judiciales de protección y de seguridad de las víctimas.

Tema 13. Ley Orgánica 5/2000, de 12 de enero, reguladora de la responsabilidad penal de los menores: de las medidas; instrucción del procedimiento, de las medidas cautelares; ejecución de las medidas.

Tema 14. Las faltas y sus penas. Faltas contra las personas. Faltas contra el patrimonio. Faltas contra los intereses generales. Faltas contra el orden público.

TRÁFICO Y SEGURIDAD VIAL

Tema 15. Tráfico, circulación y seguridad vial. Normas reguladoras. Normas de comportamiento en la circulación de vehículos y peatones. Bebidas alcohólicas y sustancias estupefacientes. Límites de velocidad y distancias exigibles. Prioridad de paso. Incorporación a la circulación. Cambios de dirección, sentido y marcha atrás.

Tema 16. Adelantamientos. Parada y estacionamiento. Cruce de pasos a nivel y puentes levadizos. Otras normas de circulación: apagado de motor. Cinturón, casco y restantes elementos de seguridad. Tiempo de descanso y conducción. Peatones. Auxilio. Publicidad. Animales.

Tema 17. La señalización. Normas generales sobre señales. Prioridad entre señales. Formato de las señales. Idioma de las señales. Mantenimiento de señales y señales circunstanciales. Retirada, sustitución y alteración de señales.

Tema 18. Las autorizaciones administrativas. Permisos y licencias de conducción. Permisos de circulación y documentación de los vehículos. La matriculación. La declaración de nulidad o lesividad y pérdida de vigencia. Suspensión cautelar.

Tema 19. Régimen sancionador: infracciones y sanciones. Tipificación de las faltas y graduación de las sanciones. Responsabilidad. Prescripción de las faltas y de las sanciones. Procedimiento sancionador: fases del procedimiento. Incoación. Tramitación. Pérdida de puntos. Recursos. Medidas cautelares: inmovilización y/o retirada del vehículo. Intervención del permiso o licencia de conducción.

POLICÍA ADMINISTRATIVO ESPECIAL

Tema 20. Actividad en materia de sanidad, consumo y abastos. Obras y edificación: competencias y licencias. Régimen Jurídico de los espectáculos públicos y de las actividades clasificadas. Licencias y autorizaciones.

Tema 21. Protección del medio ambiente. Normativa sobre emisiones y vertidos contaminantes. Humos, ruidos y vibraciones. Régimen sancionador en las infracciones administrativas.

Tema 22. Ordenación del Turismo en Canarias. Normativa básica. Sujetos, actividades y establecimientos regulados. Competencias de la Administración municipal en materia de turismo. Servicios públicos turísticos municipales. Infracciones turísticas.

Tema 23. Población y Ecología humana. Estructura de la población en Canarias. Multiculturalismo y cohesión social. Normativa actual en materia de extranjería. El análisis de los fenómenos demográficos en Canarias.

PARTE ESPECÍFICA PARTICULAR.

Tema 24 Ordenanza Municipal reguladora número 56, de seguridad y convivencia ciudadana.

Tema 25. Ordenanza Municipal reguladora número 8, de la emisión de ruidos y vibraciones.

ANEXO IV. PRUEBA DE IDIOMAS

1. La prueba de idiomas es de carácter voluntario y versará sobre inglés, francés o alemán.

2. Dicha prueba no tendrá carácter eliminatorio y su puntuación no podrá ser superior a dos puntos, que se adicionarán a la puntuación total obtenida por el aspirante en las demás pruebas de la fase de oposición.

Contenido de la prueba: La prueba de idiomas consistirá en la comprensión de un texto de dificultad intermedia. El texto será de un mínimo de 250 palabras en un lenguaje relacionado con la profesión policial.

La prueba constará de dos apartados en los que se evaluarán principalmente los siguientes aspectos:

a) El reconocimiento del significado de algunas frases de uso común en la lengua de la que se trate, procurando que el alumno deba expresar en la misma con sus propias palabras el significado de una expresión que aparezca en el texto.

b) La capacidad de extraer y comprender información específica del texto propuesto respondiendo a preguntas relativas al contenido del mismo. El alumno responderá a las preguntas de comprensión del texto usando sus propias palabras, evitando, en la medida de lo posible, la repetición exacta de las palabras del texto. Todas las preguntas serán planteadas y respondidas en la lengua sobre la que verse la prueba.

Los textos y preguntas propuestos versarán sobre los aspectos de la lengua que los integrantes del cuerpo de policía deben dominar, entre los que se encuentran:

- Preguntar por (y comprender) los datos personales de su interlocutor (nombre, nacionalidad, dirección, teléfono, edad, estado civil).

- Indicar con precisión cómo llegar a un determinado lugar.

- Preguntar por el estado físico de una persona.

- Preguntar por el aspecto físico y la indumentaria de las personas y comprender las descripciones ofrecidas.

- Entender las descripciones de hechos relativos a pérdidas, quejas, robos, accidentes y agresiones.

- Dar instrucciones que contribuyan a evitar pérdidas, robos, accidentes y agresiones.

- Informar al interlocutor sobre las infracciones cometidas.

ANEXO V. PRUEBAS MÉDICAS

Los aspirantes han de estar exentos de toda enfermedad orgánica, de toda secuela de accidente y de cualquier deficiencia física o psíquica que pueda constituir una dificultad en la práctica profesional, teniendo como base los criterios que se indican a continuación: (Será de aplicación la Orden PCI/154/2019, de 19 de febrero, publicada en el Boletín Oficial del Estado (BOE 44 el 20 de febrero de 2019).

1. Oftalmología.

Deberá conseguirse con o sin cristales una agudeza visual de 2/3 en el ojo mejor y 1/2 en el otro.

- Retinopatía (Se admite la Coriorretinitis Central Serosa).

- Retinosis pigmentaria.

- Hemeralopia.

- Hemianopsia.

- Diplopia.

- Discromatopsias importantes.

- Glaucoma.

- Afaquias, pseudoafaquias.

- Subluxación del cristalino.

- Distrofia corneal progresiva o con disminución de la agudeza visual inferior a la permitida.

- Queratitis crónica.

- Alteraciones oculomotoras importantes.

- Dacriocistitis crónica.

- Párpados: cualquier patología o defecto que impida la protección del ojo a la intemperie.

- Tumores Oculares.

- Amputación importante del campo visual en ambos ojos.

2. Otorrinolaringología.

- No se admitirá audífono.

- La agudeza auditiva conversacional será evaluada según normas P.G.M (Pérdida Global Monoaural) y no se admitirá pérdida superior al 16% en el oído peor.

- Trauma Acústico o Sordera Profesional: No se admitirán pérdidas mayores a 22 decibelios en la frecuencia 4.000 hertzios, una vez descontada la pérdida normal para la edad según normas E.L.I. (EARLY LOSS INDEX).

- Dificultades importantes en la fonación.

- Perforación timpánica.

3. Aparato Locomotor. Enfermedades y limitaciones de movimientos en

a) Extremidades Superiores:

Hombro:

- Elevación progresiva en anteversión hasta 180°.

- Abducción hasta 120°.

- Dinamometría Escapular menor de 25 kilos.

Codo:

- Flexión hasta 60°.

- Extensión hasta 0°.

- Supinopronación: de 0° a 180°. Muñeca:

- Flexo-Extensión hasta 120°.

Mano y dedos:

- Dinamometría: No inferior a 30 kilos en cualquiera de las manos.

- Falta o pérdida de más de 1/3 de la falange distal del primer dedo de una mano.

- Falta o pérdida de cualquier falange de cualquier dedo, excepto la falange distal del 5° dedo.

- Falta de una mano o de cualquier parte de la misma, salvo los dedos según se describe anteriormente.

- b) Extremidades inferiores:
- Cadera
- Flexión hasta 120°.
 - Extensión hasta 10° (más allá de 0°).
 - Tener una extremidad inferior más corta que la otra (mayor de 1 cm.).
- Rodilla:
- Extensión completa.
 - Flexión hasta 130°.
 - Lesiones articulares o ligamentosas no reparables.
- Tobillo:
- Flexo-Extensión dorso plantar hasta 45°.
- Pie:
- Pie Zambo.
 - Pie Plano.
 - Pie Plano Espástico.
 - Pie Cavus.
- Dedos:
- Limitación de movimientos que dificulte andar, correr o saltar.
 - Falta de cualquier falange de cualquier dedo.
 - Dedos en garra que impidan llevar las botas de trabajo.
 - Hallux Valgus.
 - Dedo en martillo.
- c) Columna vertebral:
- Escoliosis mayor de 7°.
 - Costilla accesoria que produzca "Robo de Subclavia".
 - Hernia Discal.
- d) Enfermedades varias:
- Fracturas que dejen secuelas y dificulten la función.
 - Osteomielitis.
 - Osteoporosis.
- Condromalacia.
 - Artritis.
 - Luxación recidivante.
 - Miotonía congénita.
 - Cualquier otra enfermedad osteomuscular que limite la movilidad dificultando las funciones de Policía Local.
4. Aparato Digestivo.
- Cirrosis.
 - Hepatopatías crónicas.
 - Pancreatitis crónica.
 - Úlcera sangrante recidivante.
 - Cualquier patología del aparato digestivo o intervenciones quirúrgicas que presenten secuelas funcionales con repercusiones orgánicas y que incidan negativamente en el desempeño de su trabajo.
 - Hepatopatías agudas con repercusión enzimática importante.
5. Aparato Cardiovascular.
- Hipertensión arterial mayor de 150/90 mmHg.
 - Insuficiencia cardíaca.
 - Infarto de miocardio, ni haberlo sufrido anteriormente.
 - Coronariopatías.
 - Arritmias importantes.
 - Taquicardia sinusal permanente de más de 120 latidos por minuto.
 - Flutter.
 - Fibrilación.
 - Síndromes de preexcitación.
 - Bloqueo aurículo-ventricular de 2º ó 3º grado.
 - Extrasístoles patológicas.
 - Valvulopatías.
 - No se admitirán prótesis valvulares.
 - Aneurismas cardíacos o de grandes vasos.

- Insuficiencia arterial periférica.

- Insuficiencia venosa periférica que produzca signos o éxtasis o alteraciones tróficas varicosas importantes.

- Secuelas posttromboembólicas.

Defectos y deformidades de los dedos y/o manos producidos por problemas de circulación, que sean sintomáticos o dificulten la realización satisfactoria de los trabajos de Policía de Policía Local.

6. Aparato Respiratorio.

- Disminución del VEMS POR DEBAJO DEL 80%.

EPOC.

- Asma bronquial crónica.

- Atelectasia.

- Enfisema.

- Neumotórax recidivante.

- Otros procesos respiratorios que incidan negativamente en las prácticas a realizar en las tareas específicas de Policía Local.

7. Sistema Nervioso Central.

- Parkinson, Corea o Balismo.

- Epilepsia.

- Esclerosis múltiple.

- Ataxia.

- Arterioesclerosis cerebral sintomática.

- Vértigo de origen central.

- Alteraciones psiquiátricas de base.

- Cualquier grado de hiposmia.

8. Piel y Faneras.

Cicatrices que produzcan limitación funcional importante, y aquellos procesos patológicos que, a juicio del Tribunal Médico, limiten o se agraven con el desempeño de la función de Policía Local.

9. Otros procesos patológicos que pudieran impedir el normal desarrollo de las funciones de policía local.

- Diabetes tipo I ó II.

- Diabetes insípida.

- Enfermedad de Cushing.

- Enfermedad de Addison.

- Insuficiencia renal crónica.

- Falta de un riñón.

- Enfermedades renales evolutivas.

- Hemopatías crónicas graves.

- Pruebas analíticas compatibles con patología de base.

- Tumores malignos invalidantes.

- Tuberculosis.

- Hernia inguinal.

- Análisis de Orina: Aluminuria y/o Cilindruria importantes.

10. Índice de Masa Corporal

Será igual o menor de 28, según la fórmula peso en kilogramos dividido por talla en metros elevado al cuadrado (kg/talla^2).

11. No padecer alcoholismo y drogodependencia.

12. Cualquier otro proceso patológico que, a juicio del tribunal médico, dificulte o impida el desarrollo de las funciones de policía local.

13. Exclusiones circunstanciales: Enfermedades o lesiones agudas, activas en el momento del reconocimiento, que puedan producir secuelas capaces de dificultar o impedir el desarrollo de las funciones policiales.

En estos casos, el Tribunal Médico podrá fijar un nuevo plazo para comprobar el estado de salud del aspirante, al final del cual certificarán si han desaparecido los motivos de la exclusión circunstancial.

**ANEXO VI. MODELO DE SOLICITUD
SOLICITUD DE ADMISION A PRUEBAS SELECTIVAS.
AL SR. ALCALDE-PRESIDENTE DEL AYUNTAMIENTO DE TEGUISE (LAS PALMAS).**

Apellidos y Nombre			
DNI/NIE/Pasaporte		Nacionalidad	
Fecha nacimiento	Sexo	Teléfono:	Correo electrónico
d/m/a	M/F	-----	-----
Dirección: Calle o Plaza y número			Código Postal
Dirección: Municipio		Provincia	

CONVOCATORIA

Cuerpo, Escala, Grupo profesional o Categoría. (Identificación de la plaza o puesto al que se aspira):		Fecha del Boletín Oficial de la Provincia	
6 Plazas de Policía Local del Cuerpo de la Policía Local		-----	
Opción de idioma (SEÑALE CON UNA X)			
<input type="checkbox"/> Inglés	<input type="checkbox"/> Alemán	<input type="checkbox"/> Francés	<input type="checkbox"/> Ninguno

El abajo firmante solicita ser admitido a las pruebas selectivas a que se refiere la presente instancia y DECLARA que son ciertos los datos consignados en ella, que acompaña carta de pago de haber abonado los derechos de examen exigidos y que reúne todas y cada una de las condiciones exigidas para el ingreso y las especialmente señaladas en la convocatoria correspondiente, comprometiéndose a probar documentalmente todos los datos que figuran en esta solicitud.

En
(Firma)

DOCUMENTACION QUE SE ACOMPAÑA:

- Fotocopia del Documento Nacional de Identidad, que deberá estar vigente en el momento de finalización del plazo de presentación de instancias.
- Documento acreditativo de haber ingresado los derechos de examen.
- Declaración Jurada (Anexo VII y VIII de las bases), sobre compromiso de acatamiento del ordenamiento jurídico; compromiso de desempeñar todas las tareas propias de la plaza que se pretende ocupar, con la obligación de la conducción de los vehículos del servicio y compromiso de llevar armas; y autorización para la realización de las pruebas físicas, psicotécnicas y médicas, así como para la obtención de mis antecedentes penales, así como la declaración responsable.

PROTECCION DE DATOS. Autorizo al Ayuntamiento de Tegui se para el tratamiento automatizado de los datos personales y de su explotación contenidos en la presente solicitud, con arreglo a la Ley Orgánica 3/2018, de 5 de diciembre, de Protección de Datos Personales y garantía de los derechos digitales (BOE nº 294, de 06/12/2018, LOPDyDD), y en el marco del Reglamento (UE) 2016/679, del Parlamento Europeo y del Consejo de 27 de abril de 2016 (Reglamento General de Protección de Datos, RGPD), los datos facilitados por los aspirantes pasarán a formar parte del fichero de Personal, cuya finalidad es la gestión del personal del Ayuntamiento de Tegui se, gestión de la participación del personal en los servicios, así como la gestión de la participación de los candidatos en los procesos de selección. Siendo algunos de los servicios prestados por empresas externas, la activación de los mismos (p. ej. Gestor de expedientes electrónicos- Galileo) puede requerir que el interesado preste su conocimiento a condiciones adicionales sobre el uso de sus datos de carácter personal; en todo caso la activación de dichos servicios y por ende, la aceptación de tales condiciones, es plenamente voluntaria para el interesado. Los datos contenidos en este fichero podrán ser tratados con fines históricos o estadísticos.

A través de la presentación de la solicitud de participación en el proceso selectivo, la persona interesada consiente en que los datos personales recogidos en aquella puedan ser cedidos a otras Administraciones Públicas en cumplimiento de la normativa laboral, de seguridad social y tributaria, o a cualquier entidad obligada por Ley, lo que en todo caso se realizará de acuerdo con lo dispuesto en el RGPD, y en la LOPDyDD y su Reglamento de desarrollo. En los términos establecidos en el citado Reglamento General de Protección de Datos, los interesados podrán ejercitar los derechos de acceso, rectificación, supresión y portabilidad de sus datos, así como de limitación y oposición a su tratamiento cuando corresponda, a través del procedimiento electrónico de Ejercicio de derechos sobre datos de carácter personal, habilitado en la Sede electrónica. Para cualquier duda en relación con el ejercicio de estos derechos pueden ponerse en contacto con el Delegado de Protección de Datos del Ayuntamiento de Tegui se o servicio que corresponda.

ANEXO VII.

DECLARACIÓN JURADA Y AUTORIZACIÓN PARA SOMETERSE A TODAS LA PRUEBAS establecidas en la convocatoria para Plazas de Policías Locales (Físicas, Psicotécnicas y Médicas)

D/Dª, con DNI número

Declaro bajo mi responsabilidad:

Que cumplo las condiciones exigidas para ejercer las funciones que puedan ser encomendadas, de acuerdo con lo determinado en la Ley 6/1997, de 4 de julio, de Coordinación de Policías Locales de Canarias, modificada por la Ley 9/2007, de 13 de abril, del Sistema Canario de Seguridad y Emergencias, las disposiciones que la desarrollan y el reglamento del cuerpo, y por la Ley 9/2009, de 16 de julio, de modificación de la Ley 2/2008, de 28 de mayo, de Cuerpo General de la Policía Canaria.

Que me comprometo a prestar juramento o promesa de acatar la Constitución Española, como norma fundamental del Estado, y respetar y observar El Estatuto de Autonomía, como norma institucional básica de Canarias y el resto del ordenamiento jurídico vigente.

Igualmente me comprometo a desempeñar todas las funciones propias de la plaza que pretende ocupar, con la obligación de la conducción de los vehículos del servicio que posean la Jefatura de la Policía Local y de las que se me exige la documentación para la presentación en las bases y compromiso de utilizar y portar armas según en los casos de la legislación vigente.

AUTORIZACIÓN:

Autorizo la realización de las pruebas médicas, analíticas y cualquiera otra complementaria precisas para valorar la idoneidad como aspirante, conforme a las causas de exclusión contenidas en el Anexo VI de la Orden de 24 de marzo de 2008, por la que se desarrolla el Decreto 178/2006, de 5 de diciembre, que establece las condiciones básicas de acceso, promoción y movilidad de los miembros de los Cuerpos de la Policía Local de Canarias.

Autoriza a la extracción de sangre y la analítica de orina en los siguientes parámetros:

ANÁLISIS DE SANGRE:

Hemograma completo, Fórmula leucocitaria, Glucosa, Colesterol Total, HDL Colesterol, Triglicéridos, Urea, Creatinina, Ácido Úrico, Bilirrubina Total, G.O.T. (A.S.T.), G.P.T. (A.L.T.), Gamma Glutamil Transpeptidasa (G.G.T.), Fosfatasa Alcalina, Hierro.

En caso de dar elevada la tasa de Transaminasa, se efectuará la determinación del anti HBC y del Ag HBs.

ANÁLISIS DE ORINA:

Densidad, pH, Anormales.

Detección de Drogas: Opiáceos, Cannabis, Metabolitos de Cocaína.

Sedimento: Análisis citológicos.

Al mismo tiempo declaro que me estoy administrando la siguiente medicación:

.....
.....
.....

(Indicar el nombre comercial de los medicamentos o indicar la composición en caso de no recordarlo).

Asimismo, autorizo:

Al Tribunal para que efectúe las Pruebas Físicas y Psicotécnicas que establece la convocatoria, a cuyo fin aportaré el Certificado Médico Oficial, expedido dentro de los quince días anteriores a la fecha en que tenga lugar la prueba de aptitud física, en el que se haga constar que reúno las condiciones físicas precisas para realizar los ejercicios físicos.

Al Ayuntamiento de Tegui se para solicitar los antecedentes penales sobre mi persona.

Y para que conste, firmo la presente autorización, en Tegui se a _____ de _____ de _____.

Firmado.

MUY IMPORTANTE: la presente autorización deberá ser cumplimentada por los aspirantes y presentada antes de la finalización del plazo de presentación de solicitudes. En caso contrario se entenderá que no presta su conformidad por lo que, con arreglo a las presentes Bases quedará automáticamente excluido.

ANEXO VIII.

MODELO DE DECLARACIÓN RESPONSABLE

D/Dª con DNI número
mayor de edad, con plena capacidad jurídica y en uso de todas mis facultades,

Declaro bajo mi responsabilidad:

- No haber sido separada/o ni despedida/o mediante expediente disciplinario del servicio de cualquiera de las Administraciones Públicas o de los órganos constitucionales o estatutarios de las Comunidades Autónomas, ni hallarse en inhabilitación absoluta o especial para empleos o cargos públicos.

- No padecer enfermedad ni defecto físico ni psíquico que imposibilite para el desempeño de las funciones propias de la plaza convocada.

- No estar incurso en incompatibilidad y compromiso de no desempeñar ninguna otra actividad pública o privada ajena a esta Administración, salvo las legalmente permitidas en el régimen de incompatibilidades.

En Tegui se, a

Fdo.:

39.096

IV. ADMINISTRACIÓN DE JUSTICIA

JUZGADO DE LO SOCIAL NÚMERO 1

EDICTO

1.586

Procedimiento: Procedimiento Ordinario 829/2019. Materia: Otros Derechos Laborales Individuales. Demandante: Rosalía Pérez González. Demandados: Daylpa Group, S.L. y Fondo de Garantía Salarial. Abogados: Gustavo Adolfo Tarajano Mesa y Abogacía del Estado de Fogasa Las Palmas.

Doña Belén González Vallejo, Letrada de la Administración de Justicia del Juzgado de lo Social Número Uno de Las Palmas de Gran Canaria,